

**CRAFTOP**®



# Owner's Manual

## Exhibition Stand Shelves



EXPERTS  
IN EQUIPMENTS OF  
GARDENING AND AGRICULTURE

ENGLISH  
VERSION: 00-202203

## **We thank you for buying CRAFTOP Exhibition Stand Shelves**

These exhibition stand shelves provide many convenient features for you to perform your exhibition work.

**Before attempting to use these exhibition stand shelves, please read this manual carefully until you completely understand and can follow all safety rules, precautions, assembly and operating instructions.** It will help you both to become more familiar with this exhibition stand shelves and to recognize and avoid situations that could endanger you and your products. **Careless or improper use may cause serious or even fatal injury!**

If you have any question about your exhibition stand shelves and this manual, please contact your local authorized dealer or service center. They always welcome your questions, suggestions, and constructive criticism.

We hope you enjoy these exhibition stand shelves and wish you many years of safe and enjoyable exhibition work.

**CRAFTOP CANADA LTD.**

The logo for CRAFTOP is displayed in a stylized, italicized, orange-brown font. The word "CRAFTOP" is written in a bold, sans-serif typeface with a slight slant. A registered trademark symbol (®) is located to the right of the word. The logo is centered horizontally on the page.

## Table of contents

Guide to use this manual .....	1
Safety precautions and instructions .....	1
Clothing and PPE .....	2
Tools.....	3
Unpack the box .....	3
Assembly of rotary stand.....	3
Assembly of red high stand.....	4
Assembly of chain saw stand shelves.....	5
Transportation .....	6
Storage.....	6
Disposal.....	6

## Guide to use this manual

This User's Manual refers to a CRAFTOP exhibition stand shelves, also called a shelf, unit, product, and/or shelves in this User's Manual.

All information, specifications, descriptions and illustrations in this manual are as accurate as known at the time of publication, but are subject to change without notice. Due to ongoing product development, there may be difference between your shelves and the information in this manual. No legal obligations or commitments can be delivered from the information, specifications, descriptions, or illustrations in this manual.

Illustrations are only for orientation and are merely used to help explain the text descriptions and instructions. Illustrations may include optional equipment and accessories, and may not include all standard equipment.

Some signs or symbols on the shelves may be a little different refer to special certification requirements for certain markets.

Any technical modifications to the shelves that were introduced after the editorial deadline, please consult your local dealer for more supplementary information.

All safety precautions and instructions described in this manual should be observed during operation of the exhibition stand shelves, and all applicable federal, state and local safety regulations, standards, and ordinances should be observed as well.

Do not sell, lend or rent the shelves without this user's manual. Always be sure to include this user's manual together with these shelves, and make sure that anyone using it understands the information contained in this manual.

## Signs and symbols

**! DANGER**  
Texts with this symbol contain information regarding hazardous situations which will cause death or severe injuries if not avoided.

**! WARNING**  
Texts with this symbol contain information regarding hazardous situations which could cause death or severe injuries if not avoided.

**! CAUTION**  
Texts with this symbol contain information regarding hazardous situations which could cause minor or moderate injuries if not avoided.

**! NOTICE**  
Texts with this symbol information regarding situation which could cause exhibition stand shelves damage if not avoided.

**i information**  
Texts with this symbol contain supplementary information.



### Warning or Alert!

Special safety precautions must be observed when working with because it has high electrical power and high pressure water.

### Read and understand the User's Manual.



Read this User's Manual carefully, make sure that you completely understand and can follow all safety rules, precautions, operating and maintenance instructions before attempting to use this exhibition stand shelves, failure to do so may cause serious or even fatal injury!



### Hands protection.

Always wear appropriate gloves when you handle chemical detergent or operate exhibition stand shelves.



### Foot protection required.

Wear shoes or boots with anti-slip soles in your working area.

## Safety precautions and instructions



Special safety precautions must be observed when working with these shelves because it has high voltage power and high pressure water.



Before attempting to use this exhibition stand shelves, please read this manual carefully until you completely understand and can follow all safety rules, precautions, operating and maintenance instructions. Careless or improper use may cause serious or even fatal injury!

## Important safety precautions

### DANGER

Failure to follow these instructions and warnings may result in overturning or collapse of the fixture, resulting in personal injury to your employees or customers, damage to property, or damage to the fixture itself.

### WARNING

When using this product, basic precautions should always be followed, including the following:

- Read all instructions before using the product. Save all safety instructions.
- Observe all applicable local safety regulations, standards and ordinances.
- Minors should never be allowed to use this exhibition stand shelves. Close supervision of children is necessary to ensure that they do not climb or play with the shelves.
- To reduce the risk of electrocution, keep all connections dry and off the ground. Do not touch plug with wet hands.
- The user of these shelves is responsible for avoiding injury to third parties or damage to their property.

## General safety instructions

- Install all shelves according to installation instructions and use components only as instructed. Shelves and components should only be installed or rearranged by trained personnel who have read and understand these instructions and warnings.
- Local codes and regulations concerning building, fire, sanitation, or seismic requirements may apply to some installations. It is the responsibility of the owner of these exhibition stand shelves to check with local building authorities to determine what codes or regulations, if any, apply and always install the shelves in compliance with any such requirements.
- When installing or rearranging shelves, never move assembled shelves.
- Do not combine CRAFTOP products with non-CRAFTOP products.
- Never use damaged parts. Damaged parts may cause shelves to be structurally unsafe or create exposure to sharp or pointed edges. If parts were damaged in shipment, do not use and contact your local authorized dealer or service center. If parts are damaged after shipment, discontinue use immediately and order replacement parts.
- Do not exceed allowable load limits, detail please contact your local authorized dealer or service center. Make certain you calculate the gravity center of

balanced load in a safe scope. Exceeding allowable loads may cause the shelving to tip over or collapse.

- Base fronts, either open or closed, are required for structural integrity and stability. Be careful to avoid material handling or floor cleaning equipment to collide with the base brackets causing the shelves to be knocked out of alignment or collapse.
- All components which require trim must be installed with trim pieces. Untrimmed parts may have unfinished edges that must be covered by trim to avoid exposure to store personnel or customers.
- To avoid store personnel or customers accidentally coming in contact with display fixtures, never allow any shelves, hook, products or other display to protrude into an aisle or to extend beyond the edge of the base stand bracket (if used).
- Do not lean tall or heavy items against shelves unless shelf is anchored to a suitable building wall, to the floor, or is otherwise braced to prevent overturning. The weight and force of leaning items on unanchored or unbraced shelves may cause the shelves to overturn or collapse.
- Shelves (or racks) that are leaning or bending when loaded may indicate a dangerous overload or impending collapse. Loads should be immediately reduced, and the cause for this condition should be corrected, before reloading.
- Assure shelves (or racks) are properly assembled, replace any damaged components or parts, and do not exceed recommended maximum loads or engage in any other unsafe use of the shelving (racks).
- Provide safe access to all levels of storage & display shelving in accordance with applicable local regulations. Never allow anyone to climb, walk, or stand on shelving. These shelves were not designed to withstand the extra weight and impact of climbing, walking and standing, and the added weight and impact of such actions may cause the fixture to collapse.
- Never alter, modify or otherwise structurally change the shelving or any of its component parts. Modification or alteration may cause the shelves or component part to become structurally unsafe resulting in tipping, collapse or other failure of the fixture.

## Clothing and PPE

### WARNING

You must wear proper clothing and approved personal protective equipments (PPE) whenever you use an exhibition stand shelves.



#### Hands protection.

Always wear appropriate gloves when you handle chemical detergent or operate exhibition stand shelves.



### Foot protection.

Wear shoes or boots with anti-slip soles in your working area.

Personal protective equipments can not eliminate the risk of injury, but it will reduce the degree of injury if an accident does happen. Ask your authorized dealer for help in choosing the right equipments.

## Tools

Your exhibition stand shelves require some assembly. If you have any questions regarding the assembly of your exhibition stand shelves, please contact local authorized dealer or service center.

When you unpack the shipping carton, assembly or disassembly the exhibition stand shelves, you may need the following tools:

1. Utility knife



2. Screwdriver set



3. Hex Key Wrench set (Allen Wrench set).



## Unpack the box

1. Set the shipping box on a solid, flat surface.
2. Remove bubble wrap and/or other packaging materials.
3. Remove all parts from the box except the exhibition stand shelves.
4. Carefully cut each corner of the box from top to bottom.
5. Take out all parts of exhibition stand shelves step by step.

## Assembly of rotary stand

1. Unpack box A and B, take out all accessories. Install four (4) wheels, and then install the rotary mounting plate.

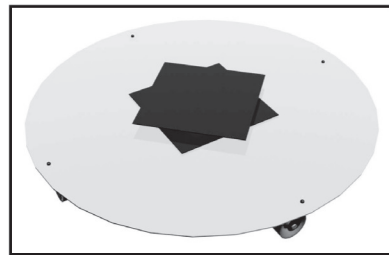

2. Set the hexagonal cage stand on a flat and solid ground, make sure its bottom faces upwards. Place the base bracket on its top, and insert the rotary plate into the large hexagonal cage hole, then insert screws and tight them securely.

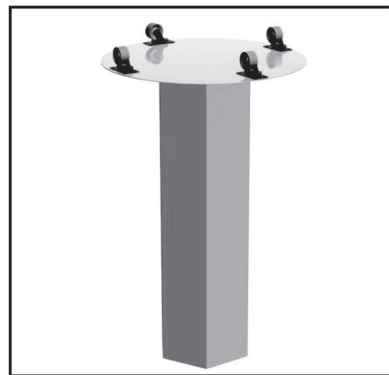

3. Slide the large circular bracket onto the hexagonal cage outside, fix it by M6 Phillips screw; the install the upper bracket onto the top of hexagonal cage.

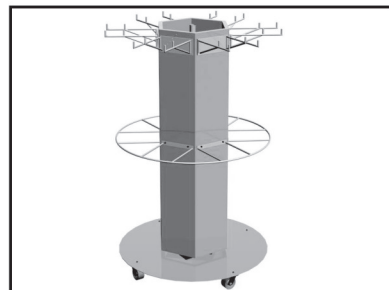

4. Screw the advertisement board onto the pipe, and then insert it into the bush from the top of hexagonal cage.
5. Clip the plastic-rubber element onto the outer ring of circular bracket.

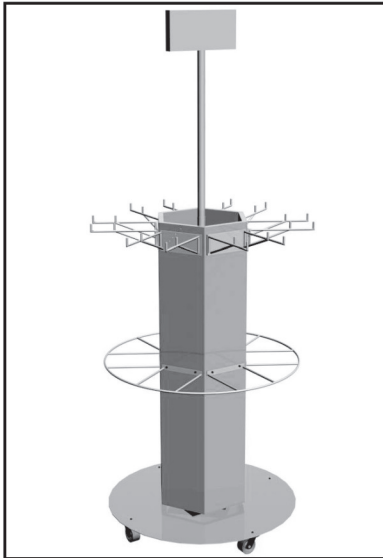

6. Inspect all accessories are installed properly, and all fasteners are tightened securely.

### Assembly of red high stand

1. Unpack shipping box, take out all accessories.
2. Mount four (4) hexagon socket screws onto inner guide bar.

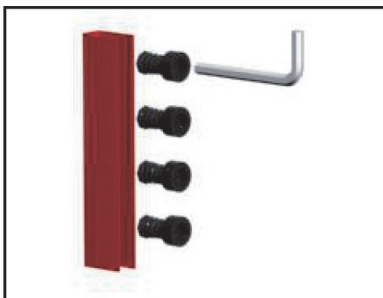

3. Insert half of inner guide bars into the vertical posts of base bracket, and tight the lower screws to fix it at the right position.



4. Insert the upper posts onto the inner guide bars, and then tight the upper screws to fix it at the right position.

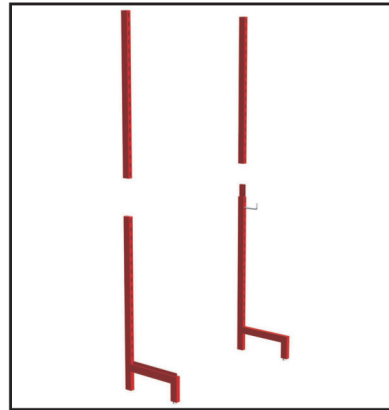

5. Firstly, clip the front panel (1) into the holes on front base bracket legs; then clip the top panel (2) onto the top of base bracket; finally, clip two side panels (3) to the both sides of base bracket.

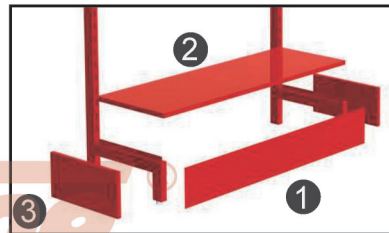

6. Hang the back panel with pressing holes onto vertical posts, leave equal space all around, and then tight the screws securely from rear side.

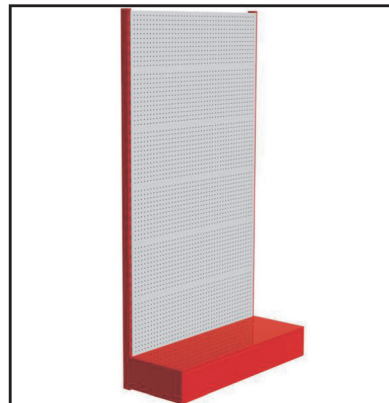

7. Clip the advertisement into the holes of vertical post, and then clip the hook into it.

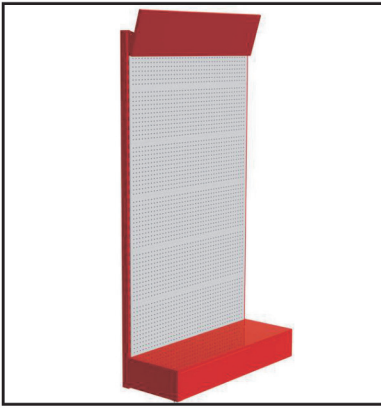

8. Inspect all accessories are installed properly, and all fasteners are tightened securely.

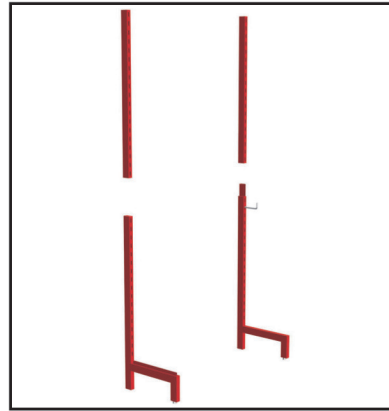

5. Firstly, clip the front panel (1) into the holes on front base bracket legs; then clip the top panel (2) onto the top of base bracket; finally, clip two side panels (3) to the both sides of base bracket.

### Assemblies of chain saw stand shelves

1. Unpack shipping box, take out all accessories.
2. Mount four (4) hexagon socket screws onto inner guide bar.

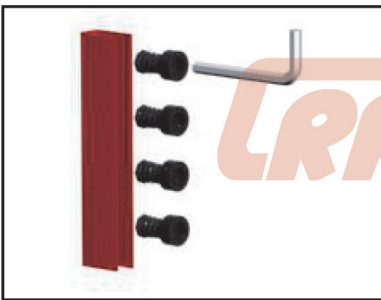

3. Insert half of inner guide bars into the vertical posts of base bracket, and tight the lower screws to fix it at the right position.

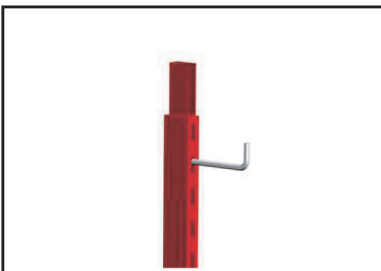

4. Insert the upper posts onto the inner guide bars, and then tight the upper screws to fix it at the right position.

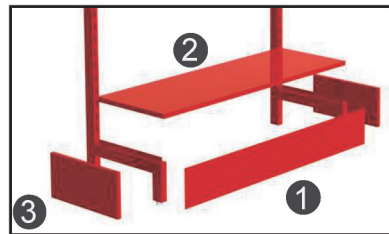

6. Hang the back panel with pressing holes onto vertical posts, leave equal space all around, and then tight the screws securely from rear side.

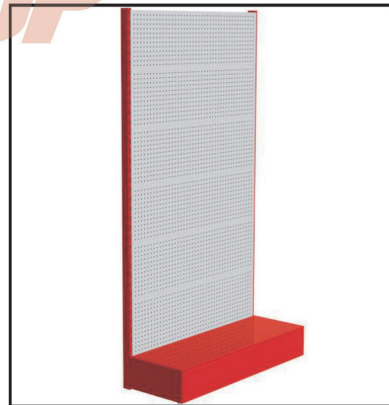

7. Assembly of advertising light box: Use screw to connect two side panels with bottom plate, then install top plate, and finally slide the advertisement panel from one side of light box.

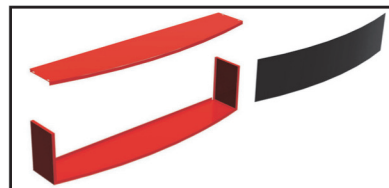

8. Hang the advertising light box onto the top of vertical posts. Make sure the light box is securely fixed before letting your hands go.

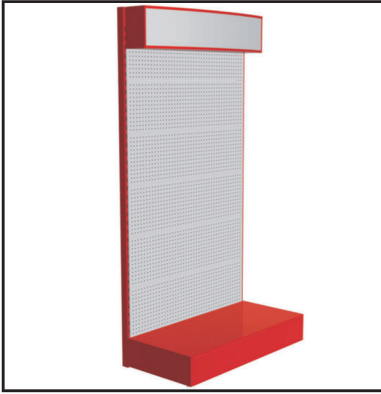

9. Install three horizontal beams by inserting both ends into the holes of vertical posts, and then clip the support bracket and hooks on.

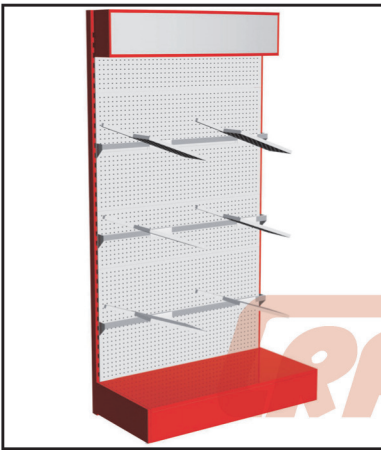

10. Inspect all accessories are installed properly, and all fasteners are tightened securely.

## Transportation

When transporting your exhibition stand shelves in a vehicle, properly secure the product securely to avoid turnover, collapse and damage.

## Storage

1. Disassembly in the reverse procedure of assembly.
2. Place each part and accessory back into the shipping box.
3. Place soft material between each part to protect the painted surface.
4. If you keep the stand shelves in a complete status, store it in a cool, dry, dust free place, out of the reach of direct sunlight.

## Disposal

Observe all country-specific and local waste disposal rules and regulations.

CRAFTOP products must not be thrown in the garbage bin. Take the shelves, accessories and packaging to an approved disposal site for environment friendly recycling.

Dispose of all packing material in an environmentally responsible manner.

Contact your local recycling center or factory to dispose used engine oil in a proper way.

### **DANGER**

Plastic bags can be a danger to young children, dispose of immediately!

Contact your local authorized dealer or service center for the latest information on waste disposal.



**CRAFTOP**®

[WWW.CRAFTOP.COM](http://WWW.CRAFTOP.COM)

**CRAFTOP**®



# Manual del usuario

## Estanterías de exposición.



EXPERTS  
IN EQUIPMENTS OF  
GARDENING AND AGRICULTURE

ESPAÑOL  
VERSIÓN: 00-202203

## Le agradecemos la compra de los estantes CRAFTOP

Estos estantes de exposición ofrecen muchas características convenientes para que usted realice su trabajo de exposición.

**Antes de intentar utilizar estas estanterías de exposición, lea atentamente este manual hasta para entender completamente y poder seguir todas las normas de seguridad, precauciones e instrucciones de montaje y funcionamiento.** Le ayudará a familiarizarse con este estante de exposición y a reconocer y evitar situaciones que podrían ponerle en peligro a usted y a sus productos. **Un uso descuidado o inadecuado puede causar lesiones graves o incluso mortales.**

Si tiene alguna pregunta sobre las estanterías de exposición y este manual, póngase en contacto con su distribuidor o centro de servicio autorizado local. Siempre agradecerán sus preguntas, sugerencias y críticas constructivas.

Esperamos que disfrute de estos estantes para ferias y le deseamos muchos años de trabajo seguro.

**CRAFTOP CANADA LTD.**

The logo for CRAFTOP is displayed in a light orange color. The word "CRAFTOP" is written in a bold, italicized, sans-serif font. A registered trademark symbol (®) is located to the upper right of the letter "P".

## Índice de contenidos

Guía de uso de este manual .....	7
Precauciones e instrucciones de seguridad .....	8
Ropa y EPI .....	9
Herramientas .....	9
Desembalar la caja .....	9
Montaje del soporte giratorio .....	9
Montaje del soporte alto rojo .....	10
Montajes de estantes para sierras de cadena .....	11
Transporte .....	12
Almacenamiento .....	12
Eliminación .....	13

## Guía de uso de este manual

Este Manual del Usuario se refiere a una estantería de exposición CRAFTOP, también llamada estantería, producto y/o estantes en este Manual del Usuario.

Toda la información, las especificaciones, las descripciones y las ilustraciones de este manual son tan precisas como se conocen en el momento de su publicación, pero están sujetas a cambios sin previo aviso. Debido al continuo desarrollo del producto, puede haber diferencias entre sus estanterías y la información de este manual. La información, las especificaciones, las descripciones y las ilustraciones de este manual no suponen ninguna obligación o compromiso legal.

Las ilustraciones son sólo orientativas y se utilizan únicamente para ayudar a explicar las descripciones e instrucciones del texto. Las ilustraciones pueden incluir equipos y accesorios opcionales, y pueden no incluir todo el equipamiento de serie.

Algunos signos o símbolos en los estantes pueden ser un poco diferentes, en referencia a los requisitos especiales de certificación para ciertos mercados.

Para cualquier modificación técnica de las estanterías que se haya introducido después del plazo de redacción, consulte a su distribuidor local para obtener más información complementaria.

Todas las precauciones e instrucciones de seguridad descritas en este manual deben ser observadas durante el funcionamiento de las estanterías de exhibición, y todas las regulaciones, normas y ordenanzas de seguridad federales, estatales y locales aplicables también deben ser observadas.

No venda, preste o alquile las estanterías sin este manual de usuario. Asegúrese siempre de incluir este manual de usuario junto con estas estanterías, y asegúrese de que cualquier persona que las utilice entienda la información contenida en este manual.

## Signos y símbolos

 **PELIGRO**

Los textos con este símbolo contienen información sobre situaciones peligrosas que pueden causar la muerte o lesiones graves si no se evitan.

### **ADVERTENCIA**

Los textos con este símbolo contienen información sobre situaciones peligrosas que pueden causar la muerte o lesiones graves si no se evitan.

### **PRECAUCIÓN**

Los textos con este símbolo contienen información sobre situaciones de peligro que pueden causar lesiones leves o moderadas si no se evitan.

### **AVISO**

Los textos con este símbolo informan sobre situaciones que podrían causar daños en las estanterías de exposición si no se evitan.

### **información**

Los textos con este símbolo contienen información complementaria.



#### **¡Debilitamiento o alerta!**

Deben observarse precauciones especiales de seguridad al trabajar con él, ya que tiene una gran potencia eléctrica y agua a alta presión.

#### **Lea y comprenda el Manual del Usuario.**



Lea atentamente este manual de usuario, asegúrese de que entienda completamente y puede seguir todas las normas de seguridad, precauciones, instrucciones de funcionamiento y mantenimiento antes de intentar utilizar esta estantería de exposición, ¡el no hacerlo puede causar lesiones graves o incluso mortales!



#### **Protección de las manos.**

Utilice siempre guantes adecuados cuando manipule detergente químico o maneje las estanterías de exposición.



#### **Se requiere protección para los pies.**

Use zapatos o botas con suela antideslizante en su área de trabajo.

## Precauciones e instrucciones de seguridad



Deben observarse precauciones especiales de seguridad cuando se trabaja con estas estanterías, ya que tiene energía de alto voltaje y agua a alta presión.



Antes de intentar utilizar esta estantería, lea atentamente este manual hasta que comprenda completamente y pueda seguir todas las normas de seguridad, precauciones e instrucciones de funcionamiento y mantenimiento. Un uso descuidado o inadecuado puede causar lesiones graves o incluso mortales.

### Importantes precauciones de seguridad

#### PELIGRO

El incumplimiento de estas instrucciones y advertencias puede provocar el vuelco o el desplome de la luminaria, con el consiguiente riesgo de lesiones personales para sus empleados o clientes, daños materiales o daños en la propia luminaria.

#### ADVERTENCIA

Cuando se utilice este producto, deben seguirse siempre las precauciones básicas, incluyendo las siguientes:

- Lea todas las instrucciones antes de utilizar el producto. Guarde todas las instrucciones de seguridad.
- Respete todos los reglamentos, normas y ordenanzas locales de seguridad aplicables.
- Nunca se debe permitir que los menores utilicen las estanterías de exposición. Es necesario supervisar de cerca a los niños para garantizar que no se suban o jueguen con las estanterías.
- Para reducir el riesgo de electrocución, mantenga todas las conexiones secas y alejadas del suelo. No toque el enchufe con las manos mojadas.
- El usuario de estas estanterías es responsable de evitar daños a terceros o a sus bienes.

### Instrucciones generales de seguridad

- Instale todos los estantes de acuerdo con las instrucciones de instalación y utilice los componentes sólo como se indica. Los estantes y componentes sólo deben ser instalados o reorganizados por personal capacitado que haya leído y comprendido estas instrucciones y advertencias.
- En algunas instalaciones pueden aplicarse los códigos y reglamentos locales relativos a los requisitos de construcción, contra incendios, sanitarios o sísmicos. Es responsabilidad del propietario de estas estanterías de exhibición ón consultar con las autoridades locales de construcción para determinar qué códigos o reglamentos, si los

hay, se aplican y siempre instalar las estanterías en cumplimiento de tales requisitos.

- Cuando instale o reorganice las estanterías, no mueva nunca las estanterías montadas.
- No combine los productos CRAFTOP con productos que no sean CRAFTOP.
- No utilice nunca piezas dañadas. Las piezas dañadas pueden hacer que los estantes sean estructuralmente inseguros o que estén expuestos a bordes afilados o puntiagudos. Si las piezas se dañaron durante el envío, no las utilice y póngase en contacto con su distribuidor o centro de servicio autorizado local. Si las piezas están dañadas después del envío, deje de utilizarlas inmediatamente y pida piezas de repuesto.
- No sobrepase los límites de carga permitidos, detalle que debe ser consultado con su distribuidor local autorizado o centro de servicio. Asegúrese de calcular el centro de gravedad de la carga equilibrada en un ámbito seguro. Exceder las cargas permitidas puede hacer que la estantería vuelque o se derrumbe.
- Los frentes de las bases, ya sean abiertos o cerrados, son necesarios para la integridad estructural y la estabilidad. Tenga cuidado para evitar que los equipos de manipulación de materiales o de limpieza del suelo choquen con los soportes de la base y provoquen el desajuste o el colapso de los estantes.
- Todos los componentes que requieran un ribete deben ser instalados con piezas de ribete. Las piezas sin recortar pueden tener bordes sin terminar que deben ser cubiertos por el recorte para evitar la exposición al personal de la tienda o a los clientes.
- Para evitar que el personal de la tienda o los clientes entren en contacto accidentalmente con los elementos de exposición, no permita nunca que ningún estante, gancho, producto u otro elemento de exposición sobresalga en un pasillo o se extienda más allá del borde del soporte de la base (si se utiliza).
- No apoye artículos altos o pesados contra las estanterías a menos que éstas estén ancladas a una pared adecuada del edificio, al suelo, o estén arriostradas de otro modo para evitar su vuelco. El peso y la fuerza de los artículos apoyados en los estantes no anclados o no arriostrados pueden hacer que los estantes se vuelquen o se derrumben.
- Los estantes (o estanterías) que se inclinan o doblan cuando están cargados pueden indicar una sobrecarga peligrosa o un colapso inminente. Las cargas deben reducirse inmediatamente, y la causa de esta condición debe corregirse, antes de volver a cargar.
- Asegúrese de que las estanterías (o racks) están correctamente montadas, sustituya cualquier componente o pieza dañada, y no exceda las cargas máximas recomendadas o realice cualquier otro uso inseguro de las estanterías (racks).
- Proporcione un acceso seguro a todos los niveles de las estanterías de almacenamiento y exposición de acuerdo con la normativa local aplicable. Nunca permita que nadie se suba, camine o se ponga de pie sobre las estanterías. Estas estanterías no han sido diseñadas para soportar el peso extra y el impacto de

subir, caminar y estar de pie, y el peso añadido y el impacto de tales acciones pueden hacer que el accesorio se derrumbe.

- Nunca altere, modifique o cambie estructuralmente la estantería o cualquiera de sus partes componentes. La modificación o alteración puede hacer que las estanterías o las partes componentes se vuelvan estructuralmente inseguras, provocando el vuelco, el colapso u otro fallo del accesorio.

## Ropa y EPI



### ADVERTENCIA

Siempre que utilice las estanterías debe llevar ropa adecuada y equipos de protección individual (EPI) homologados.



#### Protección de las manos.

Utilice siempre guantes adecuados cuando manipule detergente químico o maneje las estanterías exposición.



#### Protección de los pies.

Use zapatos o botas con suela antideslizante en su área de trabajo.

Los equipos de protección personal no pueden eliminar el riesgo de lesiones, pero reducirán el grado de las mismas si se produce un accidente. Pida ayuda a su distribuidor autorizado para elegir los equipos adecuados.

## Herramientas

Los estantes de su stand de exposición requieren algún tipo de montaje. Si tiene alguna pregunta sobre el montaje de los estantes de su stand de exposición, póngase en contacto con su distribuidor local autorizado o con el centro de servicio.

Al desembalar la caja de cartón, montar o desmontar los estantes del stand de la feria, es posible que necesite las siguientes herramientas:

1. Cuchillo de uso general



2. Juego de destornilladores



3. Juego de llaves hexagonales (juego de llaves Allen).



## Desembalar la caja

1. Coloque la caja de envío en una superficie sólida y plana.
2. Retire el plástico de burbujas y/o otros materiales de embalaje.
3. Saque todas las piezas de la caja, excepto los estantes del stand de exposición.
4. Corta con cuidado cada esquina de la caja de arriba a abajo.
5. Saque todas las partes de las estanterías de exposición paso a paso.

## Montaje del soporte giratorio

1. Desembale las cajas A y B, saque todos los accesorios. Instale cuatro (4) ruedas, y luego instale la placa de montaje giratoria.

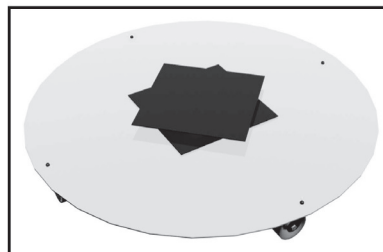

2. Coloque el soporte de la jaula hexagonal sobre un suelo plano y sólido, asegúrese de que su parte inferior esté orientada hacia arriba. Coloque el soporte de la base en su parte superior, e inserte la placa giratoria en el agujero grande de la jaula

hexagonal, luego inserte los tornillos y apriéte los firmemente.

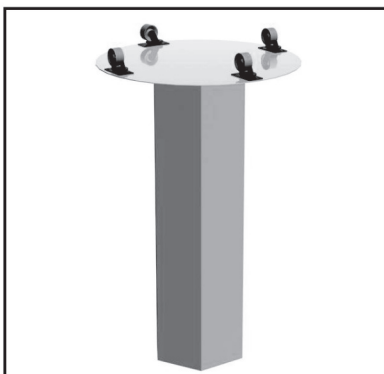

3. Deslice el soporte circular grande en el exterior de la jaula hexagonal y fíjelo con un tornillo Phillips M6; luego instale el soporte superior en la parte superior de la jaula hexagonal.

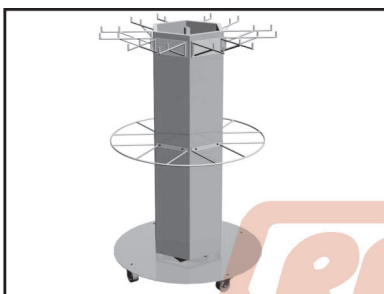

4. Atornille el tablero publicitario en la tubería y luego insértelo en el casquillo desde la parte superior de la jaula hexagonal.
5. Enganche el elemento de plástico-caucho en el anillo exterior del soporte circular.

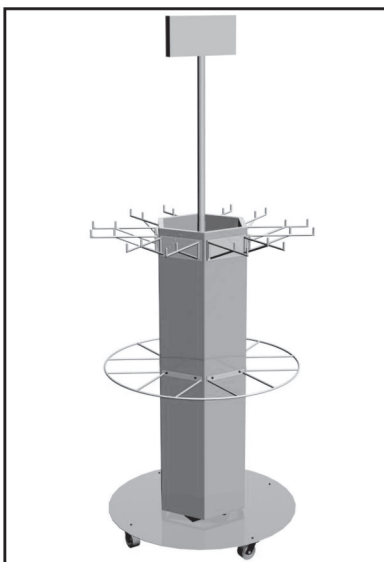

6. Compruebe que todos los accesorios están instalados correctamente y que todas las fijaciones están bien apretadas.

## Montaje del soporte alto rojo

1. Desembale la caja de envío, saque todos los accesorios.
2. Montar cuatro (4) tornillos de cabeza hexagonal en la barra guía interior.



3. Inserte la mitad de las barras guía interiores en los postes verticales del soporte de la base y apriete los tornillos inferiores para fijarlo en la posición correcta.

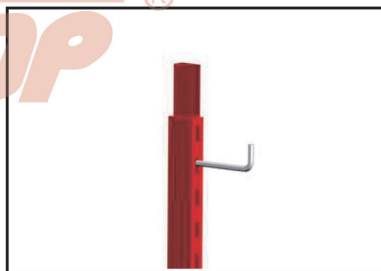

4. Inserte los postes superiores en las barras de guía interiores y, a continuación, apriete los tornillos superiores para fijarlos en la posición correcta.

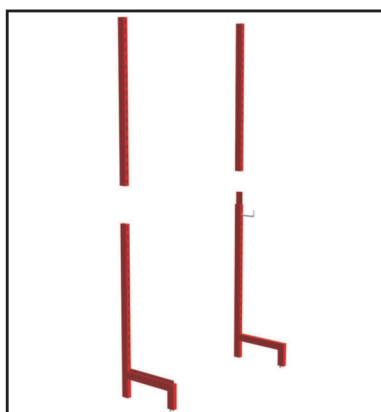

5. En primer lugar, enganche el panel frontal (1) en los orificios de las patas del soporte de la base; a

continuación, enganche el panel superior (2) en la parte superior del soporte de la base; por último, enganche dos paneles laterales (3) a ambos lados del soporte de la base.

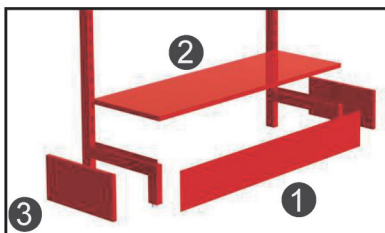

6. Cuelgue el panel trasero presionando los agujeros en los postes verticales, deje el mismo espacio alrededor, y luego apriete los tornillos firmemente desde la parte trasera.

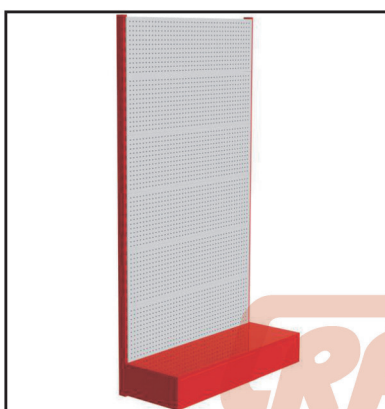

7. Enganche el anuncio en los agujeros del poste vertical, y luego enganche el gancho en él.

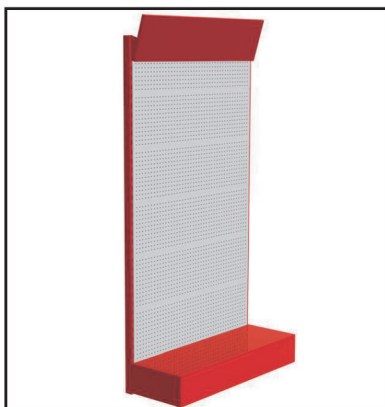

8. Compruebe que todos los accesorios están instalados correctamente y que todas las fijaciones están bien apretadas.

## Montajes de estantes para sierras de cadena

1. Desembale la caja de envío, saque todos los accesorios.
2. Montar cuatro (4) tornillos de cabeza hexagonal en la barra guía interior.

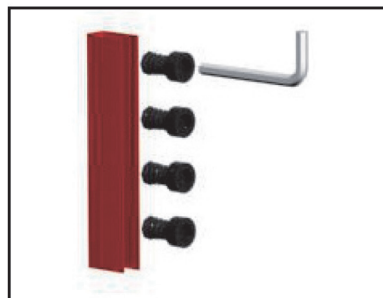

3. Inserte la mitad de las barras guía interiores en los postes verticales del soporte de la base y apriete los tornillos inferiores para fijarlo en la posición correcta.



4. Inserte los postes superiores en las barras de guía interiores y, a continuación, apriete los tornillos superiores para fijarlos en la posición correcta.

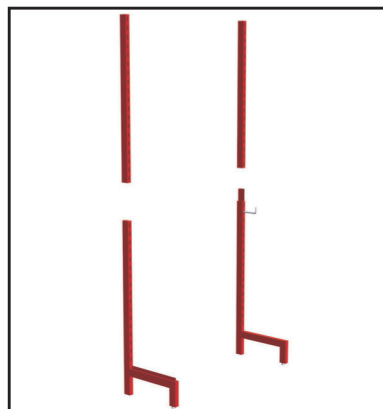

5. En primer lugar, enganche el panel frontal (1) en los orificios de las patas del soporte de la base; a continuación, enganche el panel superior (2) en la parte superior del soporte de la base; por último,



último, enganche dos paneles laterales (3) a ambos lados del soporte de la base.

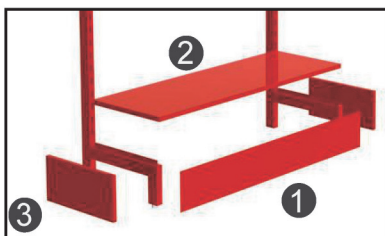

6. Cuelgue el panel trasero presionando los agujeros en los postes verticales, deje el mismo espacio alrededor, y luego apriete bien los tornillos desde la parte trasera.

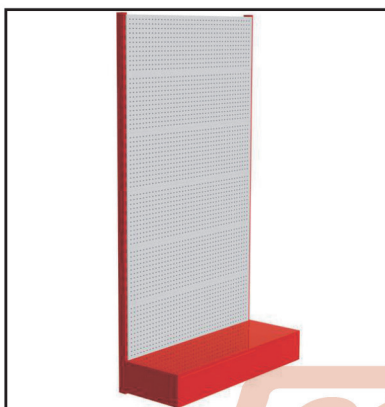

7. Montaje de la caja de luz publicitaria: Utilice un tornillo para conectar dos paneles laterales con la placa inferior, luego instale la placa superior, y finalmente deslice el panel publicitario desde un lado de la caja de luz.

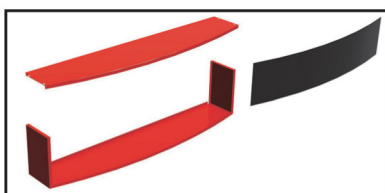

8. Cuelgue la caja de luz publicitaria en la parte superior de los postes verticales. Asegúrate de que la caja de luz esté bien fijada antes de soltar las manos.



9. Instale tres vigas horizontales insertando ambos extremos en los agujeros de los postes verticales, y luego enganche el soporte y los ganchos.

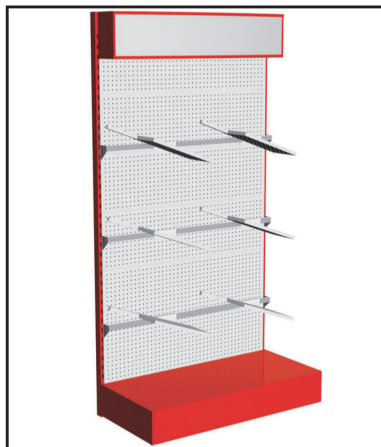

10. Compruebe que todos los accesorios están instalados correctamente y que todas las fijaciones están bien apretadas.

## Transporte

Al transportar las estanterías de exposición en un vehículo, asegure bien el producto para evitar que se vuelque, se desplome y se dañe.

## Almacenamiento

1. Desmontaje en el procedimiento inverso al de montaje.
2. Coloque cada pieza y accesorio de nuevo en la caja de envío.
3. Coloque material blando entre cada pieza para proteger la superficie pintada.
4. Si mantiene la estantería de pie en un estado completo, guárdela en un lugar fresco, seco y sin polvo, fuera del alcance de la luz solar directa.

## Eliminación

Respete todas las normas de eliminación de residuos específica del país y local.

Los productos CRAFTOP no deben tirarse a la basura. Lleve las estanterías, los accesorios y los embalajes a un centro de eliminación autorizado para su reciclaje respetuoso con el medio ambiente.

Elimine todo el material de embalaje de forma responsable con el medio ambiente. Póngase en contacto con el centro de reciclaje local o con la fábrica para eliminar el aceite de motor usado de forma adecuada.



### PELIGRO

Las bolsas de plástico pueden ser un peligro para los niños pequeños, ¡deséchalas inmediatamente!

Póngase en contacto con su distribuidor o centro de servicio autorizado local para obtener la información más reciente sobre la eliminación de residuos.

**CRAFTOP**®

**CRAFTOP**®

[WWW.CRAFTOP.COM](http://WWW.CRAFTOP.COM)