

CRAFTOP®



Owner's Manual

High Pressure Washer

EHW5239T, EHW8939TR



EXPERTS
IN EQUIPMENTS OF
GARDENING AND AGRICULTURE

ENGLISH
VERSION: 00-202201

We thank you for buying CRAFTOP High Pressure Washers

These high pressure washers provide advanced technology in incorporating many convenient features for you to perform your daily cleaning work.

Before attempting to use these high pressure washers, please read this manual carefully until you completely understand and can follow all safety rules, precautions, operating and maintenance instructions. It will help you both to become more familiar with these high pressure washers and to recognize and avoid situations that could endanger you and others. **Careless or improper use may cause serious or even fatal injury!**

If you have any question about your high pressure washer and this manual, please contact your local authorized dealer or service center. They always welcome your questions, suggestions, and constructive criticism.

We hope you enjoy these high pressure washers and wish you many years of safe and enjoyable cleaning work.

CRAFTOP CANADA LTD.

The logo for CRAFTOP is rendered in a bold, italicized, sans-serif font. The letters are a light orange or peach color. A horizontal line runs above the letters, starting from the left and ending with a registered trademark symbol (®) to the right of the word.

Table of contents

Guide to use this manual	1
Product overview.....	3
Technical specification	10
Safety precautions and instructions	11
Assembly.....	16
Detergent.....	17
Preparation.....	18
Operation.....	19
Shut-down procedure.....	20
Working techniques.....	21
Maintenance and care.....	22
Repair.....	22
Storage.....	22
Disposal.....	23
Troubleshooting guide.....	24

Guide to use this manual

This User's Manual refers to a CRAFTOP high pressure washer, also called a machine and/or product in this User's Manual.

All information, specifications, descriptions and illustrations in this manual are as accurate as known at the time of publication, but are subject to change without notice. Due to ongoing product development, there may be difference between your machine and the information in this manual. No legal obligations or commitments can be delivered from the information, specifications, descriptions, or illustrations in this manual.

Illustrations are only for orientation and are merely used to help explain the text descriptions and instructions. Illustrations may include optional equipment and accessories, and may not include all standard equipment.

Some signs or symbols on the machine may be a little different refer to special certification requirements for certain markets.

Any technical modifications to the machine that were introduced after the editorial deadline, please consult your local dealer for more supplementary information.

All safety precautions and instructions described in this manual should be observed during operation of the high pressure washer, and all applicable federal, state and local safety regulations, standards, and ordinances should be observed as well.

Do not sell, lend or rent the machine without this user's manual. Always be sure to include this user's manual together with this machine, and make sure that anyone using it understands the information contained in this manual.

Signs and symbols

DANGER

Texts with this symbol contain information regarding hazardous situations which will cause death or severe injures if not avoided.

WARNING

Texts with this symbol contain information regarding hazardous situations which could cause death or severe injures if not avoided.

CAUTION

Texts with this symbol contain information regarding hazardous situations which could cause minor or moderate injures if not avoided.

NOTICE

Texts with this symbol information regarding situation which could cause high pressure washer damage if not avoided.

information

Texts with this symbol contain supplementary information.



Waning or Alert!

Special safety precautions must be observed when working with this machine because it has high electrical power and high pressure water.



Read and understand the User's Manual.

Read this User's Manual carefully, make sure that you completely understand and can follow all safety rules, precautions, operating and maintenance instructions before attempting to use this high pressure washer, failure to do so may cause serious or even fatal injury!



Wear proper clothing.



Eye and ear protection required.

Always wear appropriate safety goggles or safety glasses with side shields, and ear plugs or ear muffers as well when operating this machine.



Hands protection.

Always wear appropriate gloves when you handle chemical detergent or operate high pressure washer.



Foot protection required.

Wear shoes or boots with anti-slip soles in your working area.



Hazards of electric shock.

Be careful of high voltage cable when you use machine.

Do not touch!



Risk of injections.

To reduce the risk of injection or injury, never direct a water stream towards people or pets or place any body part in the stream. Leaking hoses and fittings are also capable of causing injection injury. Do not hold hoses or fittings.



Risk of Explosion.

Do not spray flammable liquids. Flammable liquids, fuel, and their vapors are explosive and can cause severe burns or death.



Risk of kickback.

To reduce the risk of injury from kickback, hold the gun and wand securely with both hands when work with the machine.

LRAFTOP®

Product overview

EHW5239T

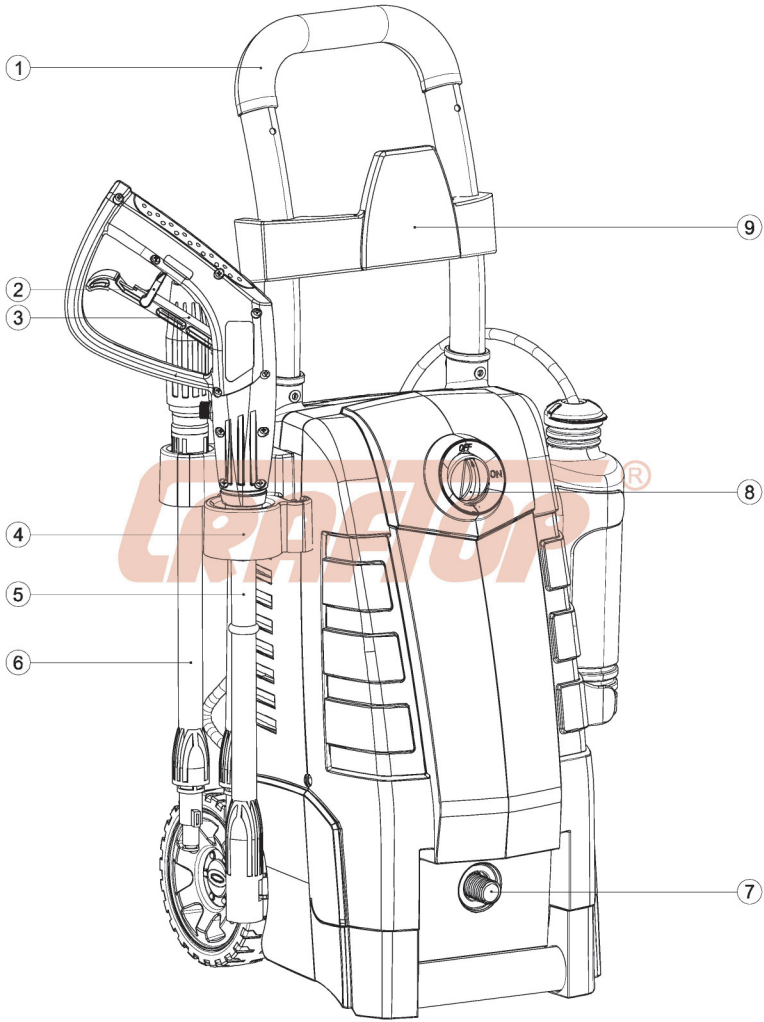

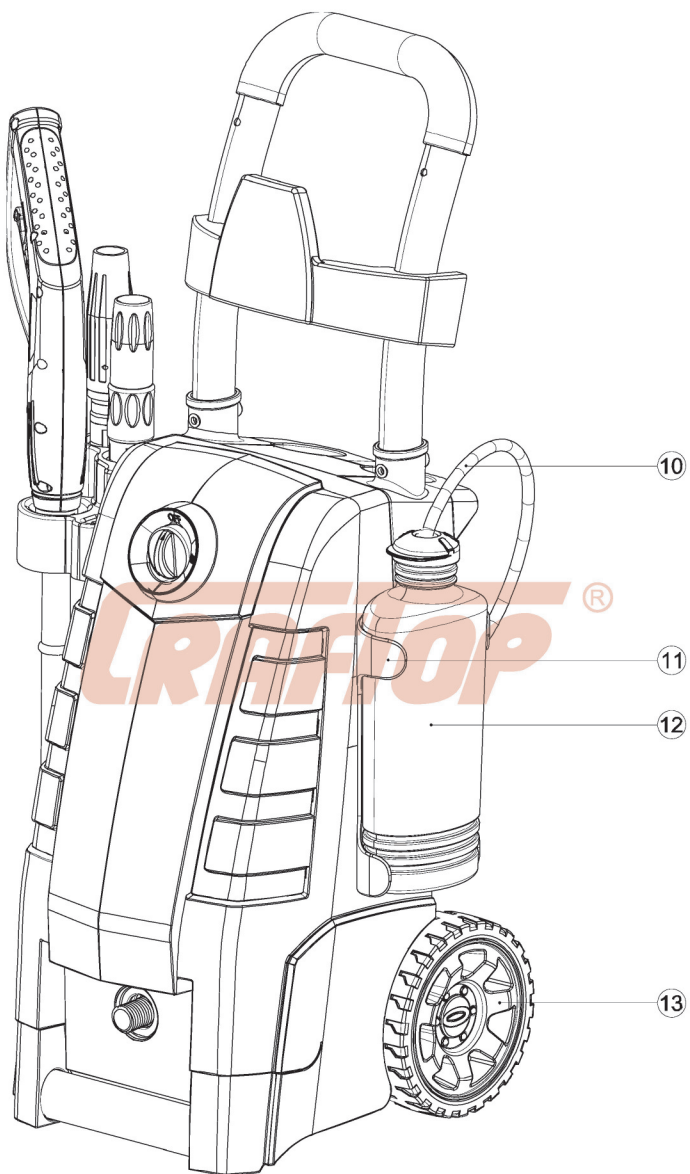

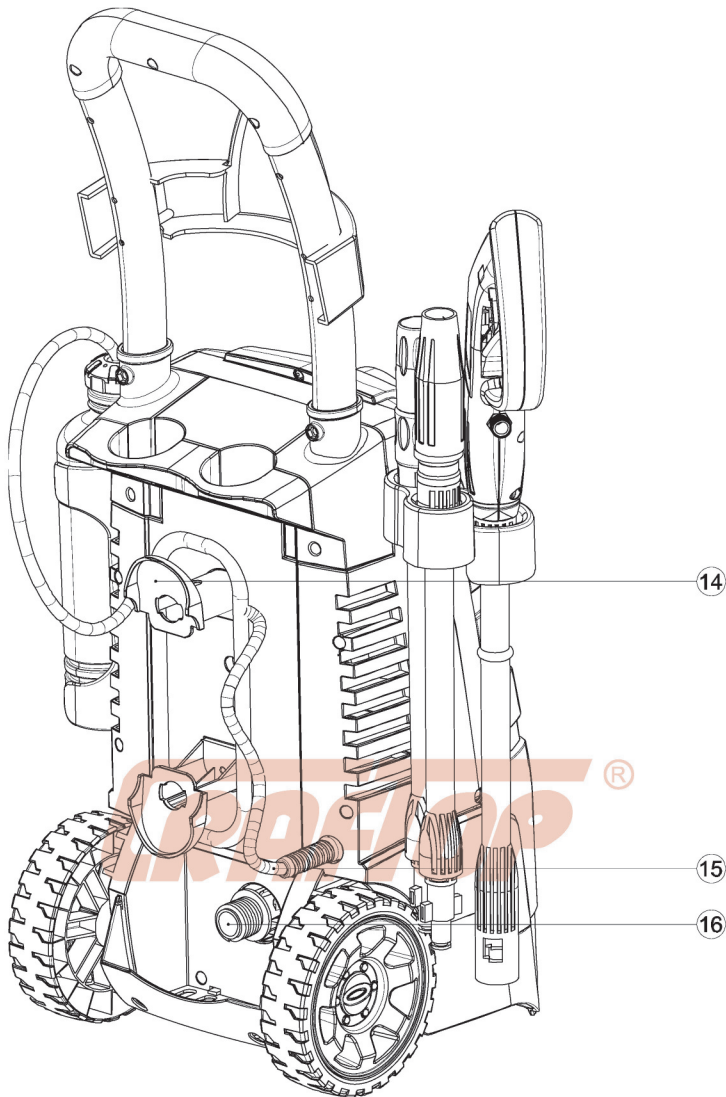

Index	Part Name	Description
1	Handle	It is used to maneuver the machine when transporting by hands.
2	Trigger Locking Latch	It is used to prevent from accidental operation or spraying accidentally.
3	Spray Trigger	Squeeze it to spray pressure water out; and, release it to stop.
4	Spray gun holster	Used to place the spray gun on the machine when not in use.
5	Spray Gun	It is used to handle and spray water under pressure.
6	Spray Wand	It is used to extend your reach for easier cleaning.
7	Pump outlet	Attach your high pressure hose here.
8	Power Switch	On/Off Switch. 'ON' position: start the pump. 'OFF' position: shut off the machine.
9	Pressure Hose holder	To hang the pressure hose when not in use.

Index	Part Name	Description
10	Detergent hose	Connect between detergent bottle and pump.
11	Detergent bottle bracket	To hold the detergent bottle on the machine.
12	Detergent Bottle	A bottle designed for approved detergent.
13	Wheel	Provides easy mobility for the machine to move manually on the ground.
14	Cord holder	Wrap the cord around the bracket and hold it on the machine.
15	Power cord	Connect the machine to electrical power supply.
16	Pump Inlet	Using included quick-connect coupling, attach your garden hose here.

CRAFTOP®

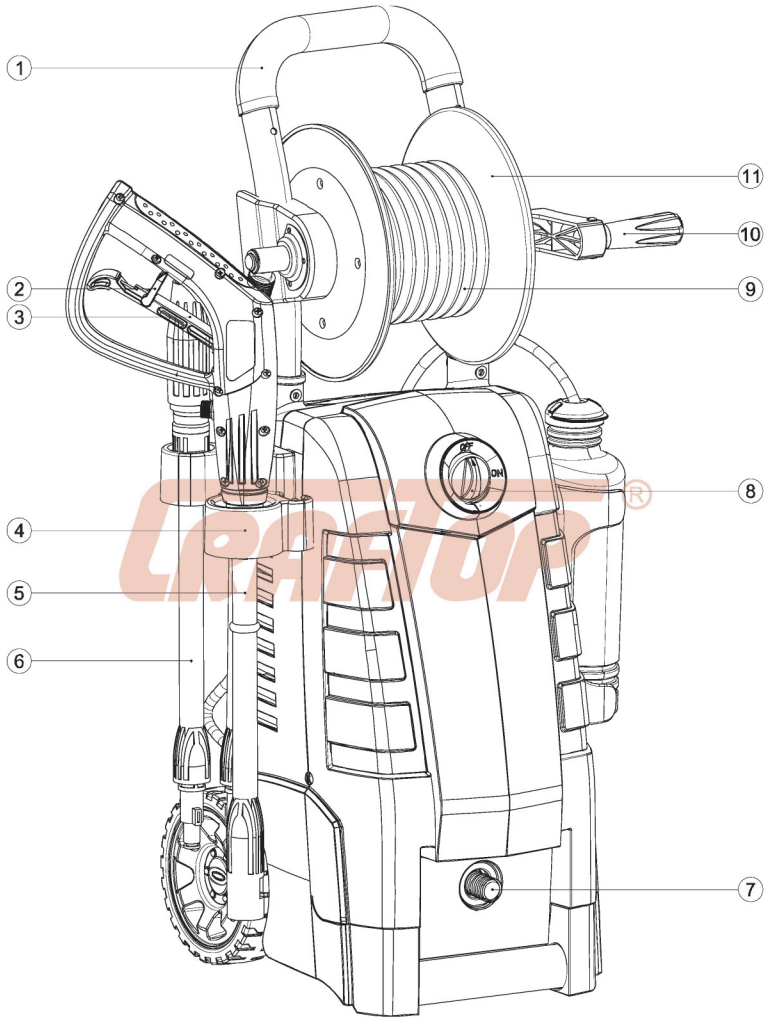

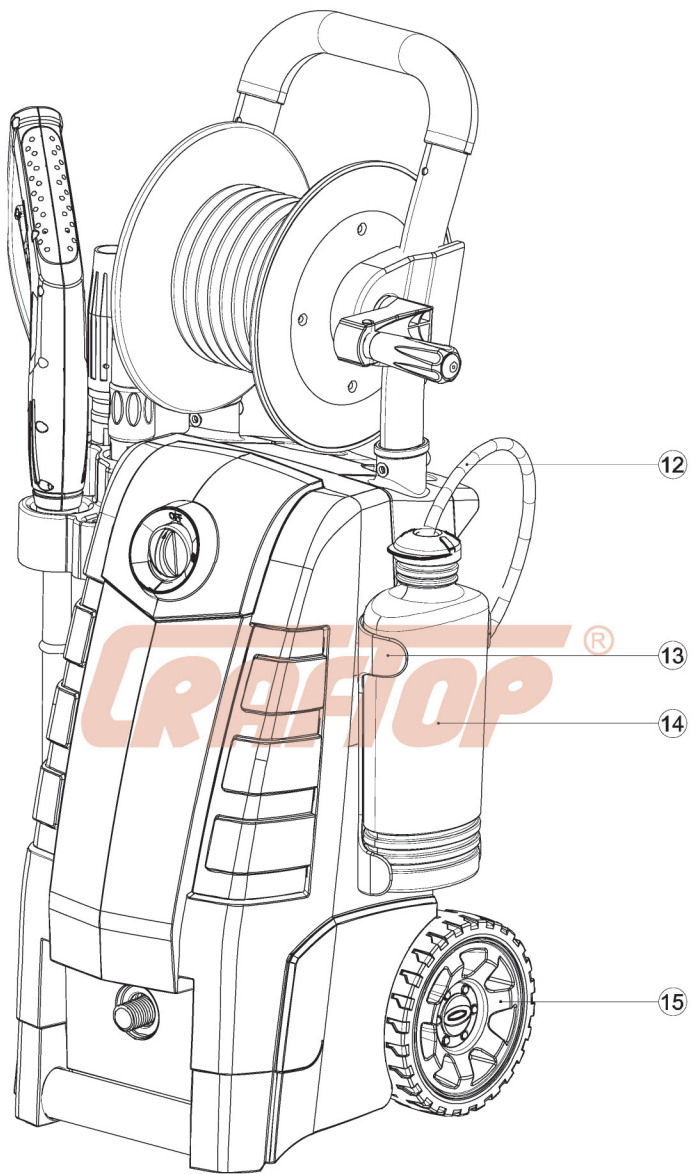

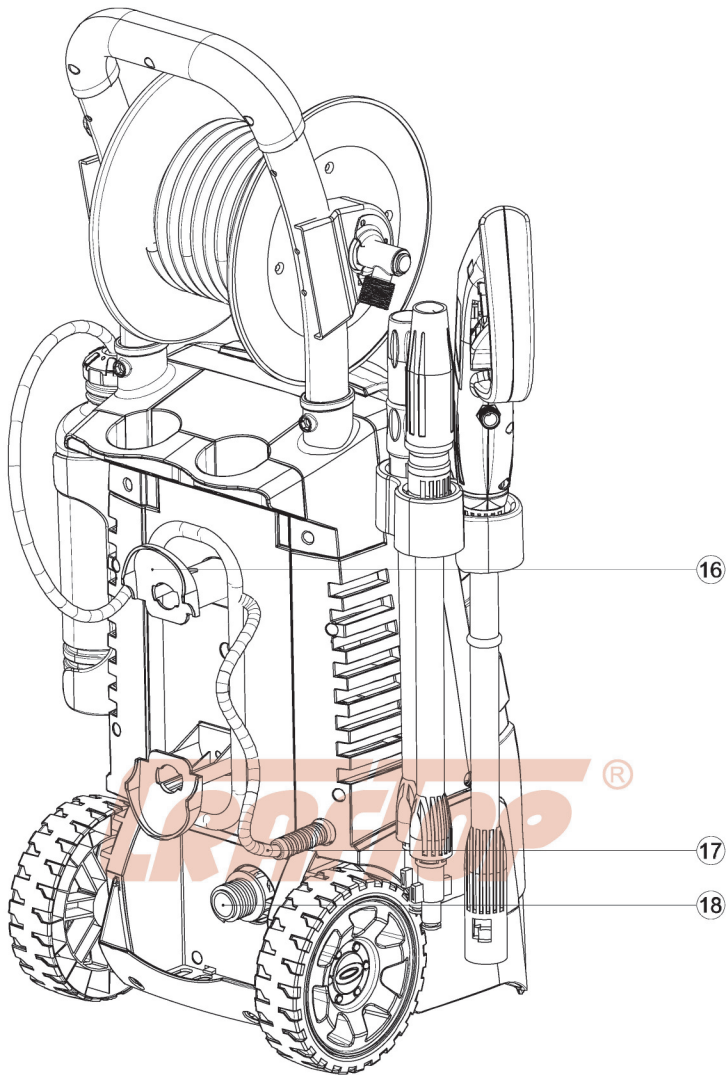

Index	Part Name	Description
1	Handle	It is used to maneuver the machine when transporting by hands.
2	Trigger Locking Latch	It is used to prevent from accidental operation or spraying accidentally.
3	Spray Trigger	Squeeze it to spray pressure water out; and, release it to stop.
4	Spray gun holster	Used to place the spray gun on the machine when not in use.
5	Spray Gun	It is used to handle and spray water under pressure.
6	Spray Wand	It is used to extend your reach for easier cleaning.
7	Pump outlet	Attach your high pressure hose here.
8	Power Switch	On/Off Switch. 'ON' position: start the pump. 'OFF' position: shut off the machine.
9	High pressure hose	Connect the spray gun with pump, and transfer high pressure water from pump to the spray gun.

Index	Part Name	Description
10	Hose reel crank	A foldable handle which can help you rotate the hose reel quickly, so you can reel back and release the hose easily.
11	High pressure Hose reel	A mechanism for storing and use of a hose on a barrel for easy access
12	Detergent hose	Connect between detergent bottle and pump.
13	Detergent bottle bracket	To hold the detent bottle on the machine.
14	Detergent Bottle	A bottle designed for approved detergent.
15	Wheel	Provides easy mobility for the machine to move manually on the ground.
16	Cord holder	Wrap the cord around the bracket and hold it on the machine.
17	Power cord	Connect the machine to electrical power supply.
18	Pump Inlet	Using included quick-connect coupling, attach your garden hose here.

This machine is designed for specific residential applications. Do not modify or use for any application other than which it is designed. This equipment is not designed for industrial use. Please refer to the icons below for suggested applications.



Stairs



Car



Fencing



Deck and Patio



Garage floor



Driveway



Sidings



Painting preparation

Technical specification

MODEL			EH5239T	EHW8939TR
Item	Description	Unit	Specification	
Overall	Package dimension (L x W x H)	mm	362X318X860	362X318X860
	Weight	kg	10.5	17
	Application temperature	°C	+5 ~ +60	
Power source requirement	Main AC voltage	V	110	
	Main frequency	Hz	60	
	Max power input	W	2,000	2,200
	Motor type		Brushed	Induction
	Operating pressure	MPa	9.5	11
	Maximum operating pressure	MPa	14	16
	Water consumption	L/h	360	
	Maximum inlet pressure	MPa	0.3	
Maximum temperature of	°C	+5~+60		

MODEL			EH5239T	EHW8939TR
Item	Description	Unit	Specification	
	pumped fluid			
High pressure hose	Length	m	5	7
Detergent tank	Tank capacity	L	1.5	
Sound pressure level (LpA)	Measured according to ISO 3744	dB(A)	72	
Sound power level (LpW)	Measured according to ISO 3744	dB(A)	95	
Weighted root mean square acceleration value: < 2.65 m/s				

information

Main AC voltage and main frequency may vary for different country and area, CRAFTOP provide more options for customer to select and purchase. Optional AC voltage is 120V, 127V, 220V, 230V or 240V; and optional main frequency is 50Hz.

For your specific product, please check the nameplate to find corresponding information.

information

Specifications, descriptions and illustrations in this manual are as accurate as known at the time of publication, but are subject to change without notice.

Safety precautions and instructions



Special safety precautions must be observed when working with this machine because it has high voltage power and high pressure water.



Before attempting to use this high pressure washer, please read this manual carefully until you completely understand and can follow all safety rules, precautions, operating and maintenance instructions. Careless or improper use may cause serious or even fatal injury!

Important safety tips

WARNING

- Never point the high-pressure nozzle at people or animals.
- Never drink alcohol or use drugs while operating the pressure washer.
- Never operate the pressure washer while standing in water.
- Never touch the electrical plug with wet hands.
- Never let electrical connections rest in water.
- Never operate pressure washer without the water turned on.
- Never use hot water with this pressure washer.

Important safety precautions

DANGER

- All electrical conductors and communications wires can have electricity flow with high voltages. This machine is not insulated against electrical current. Never spray the water steam to wires, otherwise serious injury or even death may result.
- Risk of injection or injury – Never point the spray nozzle at a person, an animal or yourself. Keep clear of nozzle. Always wear proper clothing and PPE (Personal Protective Equipments) when operating or performing maintenance.

WARNING

When using this product, basic precautions should always be followed, including the following:

- Read all instructions before using the product. Save all safety instructions.
- Observe all applicable local safety regulations, standards and ordinances.
- To prevent accidental water spray, always place the spray trigger in the locked position and engage the trigger locking latch when not in use.
- Minors should never be allowed to use this high pressure washer. Do not allow other persons near the high pressure washer when starting or operating. Keep bystanders, especially children, and animals out of the work area and keep a safe distance. Close supervision of children is necessary to ensure that they do not enter the work area or play with the machine.
- Do not operate the pressure washer when fatigued or under the influence of alcohol or drugs.

- Know how to stop the machine and reduce pressure immediately. Be completely familiar with the controls.
- Stay alert – always be aware of where you are directing the high pressure spray
- Keep cleaning area clear of all people.
- Keep good footing and balance at all times – do not overreach or stand on an unstable support.
- Use of pressure washers can create wet walking surfaces. While using a pressure washer, forces from the gun can cause you to lose footing and fall.
- The work area should have adequate drainage to reduce the possibility of a fall due to slippery surfaces.
- Follow the maintenance instructions specified in the manual.
- To reduce the risk of electrocution, keep all connections dry and off the ground. Do not touch plug with wet hands.
- Never let your pressure washer run unattended. When it is not in use (e.g., during a work break), shut it off and make sure that unauthorized persons do not use it.
- The person who uses this high pressure washer must be in good physical condition and mental health, and not under the influence of alcohol and drugs. Never use this high pressure washer when you are fatigued, sick, or upset. If you feel tired, take a break.
- The components of this machine generate an electromagnetic field during operation, which may interfere with some pacemakers. To reduce the risk of serious or fatal injury, persons with pacemakers should consult with their physician and the pacemaker manufacturer before operating this machine. In the absence of such information, CRAFTOP does not recommend the use of this machine by anyone who has a pacemaker.
- The noise emitted from this machine may be restricted to certain times by national or local regulations.
- The user of this machine is responsible for avoiding injury to third parties or damage to their property.

CAUTION

Prolonged exposure to cold and/or vibration may result in injury. Read and follow all safety and operation instructions to minimize risk of injury. Failure to follow instructions may result in painful wrist/hand/arm injuries.

Raynaud's Phenomenon may affect the fingers of certain individuals if a person is exposed to vibration and cold. Exposure to vibration and cold may cause tingling and burning sensations, followed by loss of color and numbness in the fingers. The following precautions are strongly recommended:

- Keep your body warm, especially the head, neck, hands, wrists, ankles and feet.
- Maintain good blood circulation by performing vigorous arm exercises during frequent work breaks.
- Limit the hours of operation, have a rest when you feel tired or fatigued.

- If you experience discomfort, redness, and swelling of the fingers followed by whitening and loss of feeling, consult your physician before continuing exposing yourself to cold and vibration.

Overusing the muscles and tendons of the fingers, hands, arms, and shoulders may cause soreness, swelling, numbness, weakness, and extreme pain in those areas.

- Avoid using your wrist in a bent, extended, or twisted posture. Instead, try to maintain a straight wrist position. Also, when grasping, use your whole hand, not just the thumb and index finger.
- Take periodic breaks to minimize repetition and let your hands have a rest.
- Reduce the speed and force with which you do the repetitive movement.
- Do exercise to strengthen your hands and arm muscles.
- Immediately stop using the machine and other power tools, and consult a doctor if you feel tingling, numbness, or pain in the fingers, hands, wrists, or arms.

General safety precautions

- Never spray flammable liquids or use pressure washer in areas containing combustible dust, liquids, or vapor.
- High-pressure hose can develop leaks from wear, abuse, kinking etc. Do not use a damaged hose.
- Some chemicals or detergents may be harmful if inhaled or ingested causing severe injury. Use a respirator or mask whenever there is a chance that vapors may be inhaled. Read all instructions included with the mask so you are certain the mask will provide the necessary protection against inhaling harmful vapors.
- Before starting the pressure washer in cold weather, check all of the parts of the equipment and be sure that ice has not formed. Do not store the machine anywhere that the temperature will fall below 0°C (32 °F).
- Do not make any modifications to any of the components! The machines with broken or missing parts, or without the protective housing or covers should NEVER be operated
- Keep the high-pressure hose connected to the pressure washer and the spray gun while the system is pressurized. Disconnecting the hose while the machine is pressurized is dangerous, and may cause injury.
- Do not leave the pressure washer unattended while the power switch is ON.
- Keep water spray away from electrical wiring, otherwise fatal electric shock may result.

CAUTION

Prolonged exposure to cold and/or vibration may result in injury. Read and follow all safety and operation instructions to minimize risk of injury. Failure to follow

instructions may result in painful wrist/hand/arm injuries.

Raynaud's Phenomenon may affect the fingers of certain individual if a person is exposed to vibration and cold. Exposure to vibration and cold may cause tingling and burning sensations, followed by loss of color and numbness in the fingers. The following precautions are strongly recommended:

- Keep your body warm, especially the head, neck, hands, wrists, ankles and feet.
- Maintain good blood circulation by performing vigorous arm exercises during frequent work breaks.
- Limit the hours of operation, have a rest when you feel tired or fatigued.
- If you experience discomfort, redness, and swelling of the fingers followed by whitening and loss of feeling, consult your physician before continuing exposing yourself to cold and vibration.

Overusing the muscles and tendons of the fingers, hands, arms, and shoulders may cause soreness, swelling, numbness, weakness, and extreme pain in those areas.

- Avoid using your wrist in a bent, extended, or twisted posture. Instead, try to maintain a straight wrist position. Also, when grasping, use your whole hand, not just the thumb and index finger.
- Take periodic breaks to minimize repetition and let your hands have a rest.
- Reduce the speed and force with which you do the repetitive movement.
- Do exercise to strengthen your hands and arm muscles.
- Immediately stop using the machine and other power tools, and consult a doctor if you feel tingling, numbness, or pain in the fingers, hands, wrists, or arms.

Servicing of a double-insulated appliance

In a double-insulated product, two systems of insulation are provided instead of grounding. No means of grounding is provided on a double-insulated product, nor should a means for grounding be added to the product. Servicing a double-insulated product requires extreme care and knowledge of the system, and should be done only by qualified service personnel. Replacement parts for a double-insulated product must be identical to the parts they replace. A double-insulated product is marked with the words "DOUBLE INSULATION" or "DOUBLE INSULATED". This symbol may also be marked on the machine.

Use of extension cords

Use of an extension cord with this product is NOT RECOMMENDED.

If you must use an extension cord, use only extension cords that are intended for outdoor use. These cords are identified by a marking "ACCEPTABLE FOR USE WITH OUTDOOR APPLIANCES, STORE INDOORS WHILE NOT IN USE." Use only extension cords having an electrical rating not less than the rating of the product. Examine extension cord before use. DO NOT

USE DAMAGED EXTENSION CORDS! Do not pull on cord to disconnect from receptacle, always disconnect by pulling on plug. Keep cord away from heat and sharp edges. Always disconnect the extension cord from the receptacle before disconnecting the product from the extension cord.

WARNING

To reduce the risk of electrocution, keep all connections dry and off the ground. Do not touch the plug with wet hands.

Clothing and PPE

WARNING

You must wear proper clothing and approved personal protective equipments (PPE) whenever you use a high pressure washer.



Eye and ear protection required.

Always wear appropriate safety goggles or safety glasses with side shields, and ear plugs or ear muffers as well when operating this machine.



Hands protection.

Always wear appropriate gloves when you handle chemical detergent or operate high pressure washer.



Proper clothing.

Clothing must be snug-fitting but allow complete freedom of your movements.

Do not wear loose clothing, jewelry, scarf, necktie, or anything that could get caught in moving parts of the machine.



Foot protection.

Wear shoes or boots with anti-slip soles in your working area.

Personal protective equipments can not eliminate the risk of injury, but it will reduce the degree of injury if an accident does happen. Ask your high pressure washer dealer for help in choosing the right equipments.

Long-time or continuous exposure to high noise levels may cause permanent hearing impairment. Always wear approved hearing protection when operating a high pressure washer.

Proper use of the pressure washer

WARNING

This machine is intended for use with cold water only! Do not use hot water in this pressure washer.

WARNING

This pressure washer is to be used only by qualified operators. Minors and untrained persons should never be allowed to use this machine.

This high pressure washer must only be used to clean solid surfaces and other items that will not be damaged by high pressure water or the force of the spray jet. Do not use it for other purposes, since misuse may result in personal injury or property damage, including damage to the machine. Before using this machine to perform your work, always practice on an inconspicuous test area to understand when damage may occur.

Under any circumstance, you should not modify the original design of the high pressure washer without approval from the manufacturer. Always use genuine spare parts. Unauthorized modifications or accessories may lead to serious or even fatal injury.

Under any circumstance, you should not operate your high pressure washer if it is damaged, improperly adjusted or maintained, or not completely or securely assembled. Always inspect the high pressure washer before each use, and replace the parts immediately if it is worn, loose, leaking, damaged or missing.

CAUTION

The pressure washer can be used for a variety of applications including washing cars, boats, patios, decks, garages etc. where high pressure is necessary to remove dirt and debris.

- Never point the spray nozzle at persons, animals, electrical devices, plants or the machine itself.
- High-pressure water flow can damage the work surface if not used properly! Always test the spray in an open area first.
- Do not let water in the pump, hose and other parts of the machine freeze.
- Do not run the machine dry. Be sure the water supply is completely turned on before operating the machine.
- Make sure that the water supply you use for the pressure washer is not dirty, sandy, and does not hold any corrosive chemical products. Using a dirty water supply will compromise the long life of the pressure washer.
- Operate the pressure washer at no more than the fluid pressure rated for the pressure washer. Never run the pressure washer without a water supply. Running the unit without a water supply will cause irreparable damage to the unit.
- Always disconnect spark plug wire and place wire where it can not contact spark plug to prevent accidental starting when setting up, transporting, adjusting or making repairs except carburetor adjustments.
- Always hold the spray attachment firmly with two hands when performing your cleaning work. The spray jet causes reactive forces on the spray attachment in a direction opposite to the direction of the spray (recoil or kickback). Hold the spray attachment firmly with both hands in order to control the reactive forces, including any additional torque produced when using angled spray attachments or an angled spray wand.

- Do not operate a high pressure washer with one hand. Serious injury to the operator, helpers, bystanders or any combination of these persons may result from one-handed operation. **The high pressure washer MUST be used with two hands!**



- Always engage the trigger safety latch in the safe position when spraying is stopped even if only for a few moments.
- Never put hand or fingers over the spray tip while operating the machine.
- Operate the high pressure washer only in a well-ventilated outdoor area. Never start or run the engine inside a closed room or building. Exhaust fumes contain dangerous carbon monoxide.
- Never operate the machine at night, at times of heavy fog, or at any other times when your field of vision might be limited and it would be difficult to maintain a clear view of the working area.
- During rain, storms at times of strong or gale-force winds, or at any other times when weather conditions might make it unsafe to use this machine.
- Do not allow any material to block the cooling slots.
- Carefully plan your cleaning operation in advance. Never start cleaning until you have a clear work area.
- Maintain footing and balance at all times. Do not stand on slippery, uneven or unstable surfaces. Do not operate the high pressure washer in odd position or on a ladder or ladders.
- Do not use a pressure washer to clean pressure washer. The solid jet of high pressure water may damage parts of the machine.
- NEVER move the machine by pulling on the high pressure hose. Use the handle provided on the top of the unit.
- When dispensing detergent, the pressure washer applies detergent to the cleaning area at low pressure only. Once the detergent has been applied, spray the detergent off of the work area by using the adjustable nozzle.

Maintain in good work order

CAUTION

All high pressure washer service, other than the items listed in the maintenance section of this manual, should be performed by authorized service dealer or competent high pressure washer service personnel.

! WARNING

Only use high-quality replacement parts in order to avoid the risk of accidents and damage to the power tool. If you have any questions in this respect, consult an authorized dealer or service center. CRAFTOP recommends the use of genuine spare parts. They are specifically designed to match your model and meet your performance requirements.

Always check the machine for loose/missing nuts, bolts, and screws. Tighten and/or replace as needed.

Transporting your high pressure washer

Be sure the ON/OFF switch is off before transporting the machine.

When transporting your high pressure washer in a vehicle, properly secure the machine to avoid turnover and damage.

Connect to water supply

Do not connect the pressure washer directly to a potable water system.

If hooking up the pressure washer to a potable water system, a backflow preventer must be installed between the water tap and the hose. The design of the backflow preventer must comply with the applicable country-specific regulations.

If potable water has passed through the backflow preventer, it can no longer be regarded as potable water.

Follow the rules and guidelines issued by the local water supply company to prevent water flowing back from the pressure washer into the drinking water system.

Do not use the machine with dirty water (i.e., water that contains sand, dirt or other particulate matter). If there is a risk that the water supply is dirty, find and use an alternative water source.

During operation

! WARNING

Moving parts can amputate fingers or cause severe injuries. Keep hands, clothing and loose objects away from all moving parts. Always stop engine, disconnect spark plug, and make sure all moving parts have come to a complete stop before removing obstructions, clearing debris, or servicing unit.



To reduce the risk of short circuiting, fire and electrocution, never direct the spray at electrical appliances and equipment, sockets or power cords.



Keep hands and feet and other parts of your body away from the water jet at all times. Severe laceration and fluid injection could result from contact with the water jet. Because of the high pressure and spray velocity, fluids can penetrate the skin and cause fluid injection and/or severe cutting injury. If an accident does occur and the spray appears to have penetrated the skin, seek emergency medical care. Do not treat as a simple cut.



Risk of Explosion.

Do not spray flammable liquids. Flammable liquids, fuel, and their vapors are explosive and can cause severe burns or death.



Risk of kickback.

To reduce the risk of injury from kickback, hold the gun and wand securely with both hands when work with the machine.



In the event of impending danger or in an emergency, switch off the machine immediately by turning the ON/OFF switch to OFF position, and engage the trigger locking latch.

- Always hold the spray attachment firmly with both hands in order to control the reactive forces, including any additional torque produced when using angled spray attachments or an angled spray wand. The spray jet causes reactive forces on the spray attachment in a direction opposite to the direction of the spray (recoil or kickback).
- Never direct the high pressure jet toward yourself or other persons, not even to clean clothing or shoes. Do not direct the high pressure jet toward animals.
- Do not overreach. Keep proper footing and balance at all times. Special care must be taken in slippery conditions and when working on slopes or uneven ground.
- To reduce the risk of stumbling and loss of control, do not walk backward while operating the pressure washer.
- To reduce the risk of injury from loss of control, never operate the pressure washer while standing on a ladder or on any other unstable support.
- Always carry related tools, equipments, spare parts, and consumables with you:
 - Attached tools in the product package.
 - Personal protective equipments.
 - Properly reserved fuel
 - Spare parts (spare blade, etc.).
 - Things to notify your working are (rope, warning signs, etc.).

- Whistle (for collaboration or emergency).
- Check that there are no bystanders, children, and animals in the general work area. If someone comes:
 - Guard against hazardous situations at all times. Warn adults to keep children and pets away from your working area. Be careful if you are approached. Injury may result from high pressure sprays.
 - If someone calls out or otherwise interrupts you while working, always be sure to shut off the spray gun and the engine before turning around. Avoid operating which people, especially children are nearby.
- Always be aware of surroundings and stay alert for possible hazards that you may not hear due to the noise of the machine.
- Make sure you always have good balance and secure footing. Place your feet slightly apart (slightly further apart than the width of your shoulders), so that your weight is distributed evenly across both legs, and always be sure to maintain a steady, even posture while working.
- Take special care in slippery conditions (wet ground), on slopes or uneven ground.
- Watch out for obstacles (hose, plants, bricks, etc.) which could cause you to trip or stumble.
- Do not direct the high-pressure jet into places you cannot see. Watch the spray direction at all times, be extremely careful when cleaning tall obstacles (large vehicle, building, etc.), and check the other side of the obstacle before starting work.
- Never draw fluids into the pump that contain solvents or undiluted acids (e.g., gasoline, heating oil, paint thinner or acetone). These substances damage the materials used in the machine. The spray is highly combustible, explosive and poisonous.
- Be particularly alert and cautious when wearing hearing protection because your ability to hear warnings (shouts, alarms, etc.) is restricted.
- To reduce the risk of accidents, take sufficient break in good time to avoid tiredness or exhaustion.
- Work calmly and carefully in daylight conditions and only when visibility is good. Stay alert so as not to endanger others.
- To reduce the risk of accidents, stop work immediately in the event of nausea, headache, visual disturbances (e.g. reduced field of vision), problems with hearing, dizziness, deterioration in ability to concentrate. Apart from other possibilities, these symptoms may be caused by an excessively high concentration of exhaust gases in the work area.
- Operate your machine so that it produces a minimum of noise and emissions. To avoid noise complaints, in general operate the machine between 8AM and 5PM on weekdays, and 9AM to 5PM on weekends, detail please refer to your local regulations.
- Always stop the machine before you perform the cleaning work.
- Before leaving the high pressure washer unattended: shut off the machine.

After finishing your work

- Shut off the machine and unplug the electrical cord after finishing work.
- Turn off the water supply and squeeze the spray gun trigger to release trapped pressure. Engage the trigger locking latch when not in use.
- Disconnect the water intake hose between the machine and water supply.
- Wipe away water with dry cloth, and always clean dust and dirt off the machine. Do not use any grease solvents for this purpose.
- Do not use a pressure washer to clean pressure washer. The solid jet of high pressure water may damage parts of the machine.

Assembly

Your pressure washer requires some assembly. This machine ships from our factory without engine oil. It must be properly serviced with fuel and oil before operation. If you have any questions regarding the assembly of your pressure washer, please contact local authorized dealer or service center.

Proper PPE are required when you unpack the box and perform the assembly work.

You may need adjustable wrench, screw driver, standard garden hose, etc.

Unpack pressure washer

1. Set the shipping carton on a solid, flat surface.
2. Remove bubble wrap and other packaging materials.
3. Remove all parts from the box except the pressure washer.
4. Carefully cut each corner of the box from top to bottom.

After opening the carton, check them against the following list of components that are included:

- A. High Pressure Washer
- B. Spray wand
- C. Spray gun
- D. Water Intake Filter (Pre-Installed)
- E. Quick connector
- F. High pressure hose

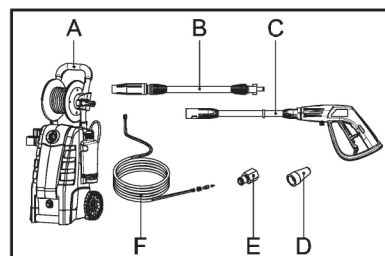

Attach pressure hose to spray gun

1. Align one end connector of pressure hose with the fitting on spray gun.
2. Rotate the nut clockwise to attach pressure hose to spray gun. Use a wrench to tighten the nut securely. **DO NOT OVER-TIGHTEN.**

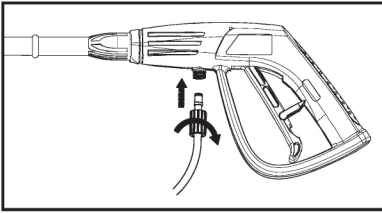

Gun and wand assembly

1. Insert the spray wand into the gun.
2. Push and turn the spray wand clockwise onto the gun until lock it in place by hand-tight.
3. When the wand and gun are connected properly, you can not separate these two components by pulling them straight out.
4. All attachments must be inserted into the gun for proper use.

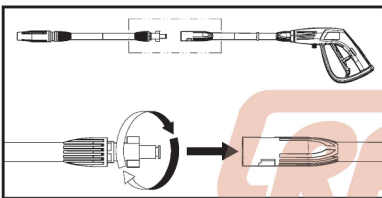

Connect the pressure hose to the machine

1. Remove the plastic cap, which is inserted onto the fitting before shipping. This plastic cap can be discarded once removed.
2. Align one end threaded fitting on the pressure hose with the male fitting on the front of the pressure washer.
3. Fully insert/match the threaded fitting with the outlet.
4. Turn the nut on the hose clockwise to tighten the hose securely to the pump. Hands tighten only.

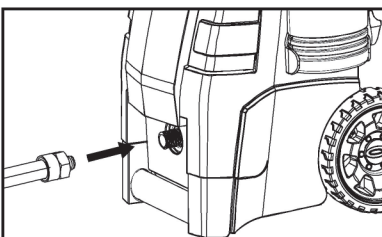

Connect the garden hose to the machine

1. Before attaching the nipple to the male fitting, remove the plastic cap, which is inserted onto the male fitting on the pressure washer before shipping. This plastic cap can be discarded once removed.

2. Attach the quick connector to pressure washer.
3. After both components have been installed, attach the garden hose with quick coupler attached to the pressure washer.
4. Pull back on the sleeve and inserting the garden hose fitting onto the nipple fitting installed on the pressure washer. The components will lock together when fully inserted.
5. Connect the garden hose to the waterspout.

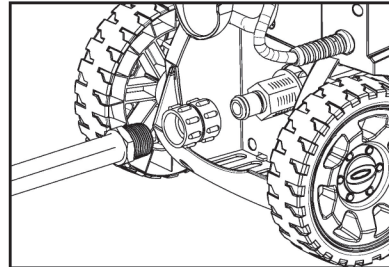

Detergent

NOTICE

This pressure washer is intended for use with special pressure washer detergents only. Follow the detergent manufacturer's directions, only use recommended detergents for pressure washers. Using detergents not specifically recommended for use with pressure washers can cause damage to pump and other pressure washer components. Damage caused to pressure washer by using non-recommended detergent is not covered under warranty.

NOTICE

Do not use powdered soaps which clog the injection system.

NOTICE

Working with a detergent ensures quick soaking of the dirt, and allows the high-pressure water to penetrate and remove the dirt more effectively. Always spray detergent on a dry surface, do not presoak the area. Soaking the surface dilutes the detergent and reduces its cleaning ability.

Some cleaning jobs can be completed by using only water, but for most, it is advantageous to use a detergent to penetrate and remove the dirt more effectively. When using pressure washer approved detergent, make sure the surface is clean and dry. Wetting the surface first is not recommended; it will dilute the detergent and will reduce the cleaning effectiveness.

Add detergent

1. If need, add the detergent to a separate container and dilute it with water at the ratio specified by the detergent manufacturer. Do not dilute it in the pressure washer detergent bottle.
2. Take the detergent bottle out from the bracket on the machine. Do not pull the detergent hose.

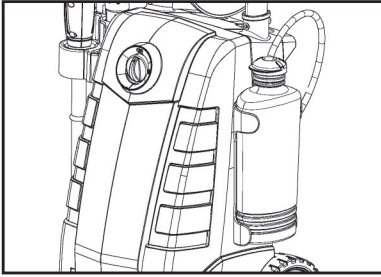

3. Turn the detergent bottle cap counterclockwise to open the cap.
4. Add detergent into the tank. Do not overfill. If necessary, a funnel is recommended to use here. This pressure washer is intended for use with pressure washer detergents only.

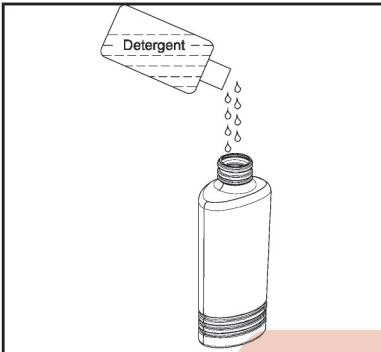

5. Turn the detergent tank cap clockwise to tighten the detergent cap securely.
6. Wipe away any spilled detergent.
7. Place the detergent bottle back into the bracket on the machine.

NOTICE
 When finished with detergent, squeeze spray trigger and continue cleaning with clean cold water, this can help flush some detergent residue in the machine and accessories.

Cleaning with detergents

- When using detergent, always use the black detergent nozzle.
- When applying detergents, always operate the machine at a low water pressure. This provides a gentle application of the detergent, with the water pressure equivalent to a garden hose. Always test the detergent in a concealed area before use.
- The liquid detergent will be mixed with water automatically, and discharged through the detergent nozzle at a low pressure.
- Avoid spraying water onto the cleaning surface when it is hot surfaces or under direct sunlight, this will minimize the chances of the detergent damaging the painted surface.
- Do not let the detergent dry or it may damage the painted surface. Allow the detergent to remain on the surface for a short time before rinsing with clean water under high pressure.

Preparation

NOTICE
 This machine is intended to be used with cold water only! Do not use hot water in this pressure washer!

Pre-operation checklist

Follow the steps below before using the machine every time:

1. Check the pressure washer location.
2. Make sure that the on/off switch is in the off position.

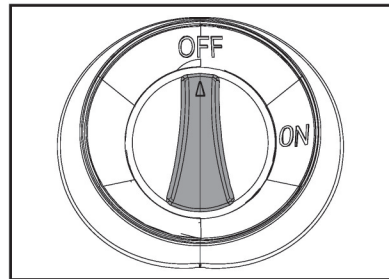

3. Securely connect the garden hose with quick connect to the inlet fitting on machine. The water supply must provide proper specified water consumption and pressure, otherwise the pump may be damaged.

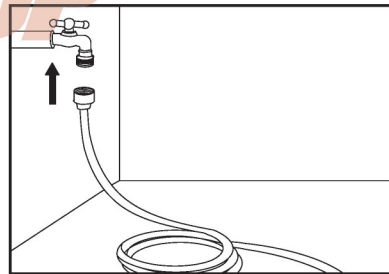

4. Securely attach the pressure hose to the spray gun as per assembly instruction.
5. Insert the adjustable spray nozzle into the spray gun as per assembly step, and make sure it is installed securely.
6. Securely connect the high pressure hose to the high pressure outlet fitting as per assembly step.
7. Open the water supply valve completely.
8. Water must be turned on prior to starting the washer, pull the spray trigger to bleed all the remaining air out of the pump and hose, and ensure water is moving through the lines and out the nozzle without any leaks before starting the machine.
9. Check/add the detergent in the detergent tank.
10. Check there is no any leakage.

- Double-check and observe all safety precautions and instructions in this manual prior to starting the machine.

WARNING
 Confirm that the spray nozzle is fixed securely in quick connect coupler on one end of spray gun. If the high pressure nozzle is not securely fixed, it can shoot out of the spray gun during operation and cause injury.

WARNING
RISK OF INJECTION! The machine will start spraying when trigger is squeezed. When turning the machine off after use, high pressure still exists inside the hose and unit. Point the gun in a safe direction and discharge the excess pressure. NEVER direct the high pressure water stream at people or animals.

Operation

Automatic ON/OFF

The pressure washer is equipped with an automatic on/off switch. The pressure washer will only run when the power switch is in the ON position and the trigger on the gun is squeezed.

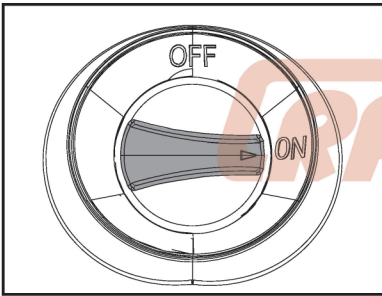

When you release the trigger to stop spraying water through the gun, the motor on the pressure washer will automatically shut off. Simply squeeze the trigger again to resume using the washer. To stop using the pressure washer, release the trigger and switch the unit to the OFF position.

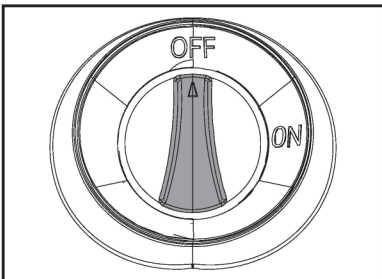

The unit should be turned completely OFF while not in use while unattended.

Bleeding the gun

It is very important to bleed the gun before using the pressure washer. Refer to the "Assembly Instructions" to assemble the pressure washer. To bleed the gun,

simply connect the garden hose to the pressure washer and squeeze the trigger BEFORE turning the electrical supply on. This allows any air trapped inside the pressure washer and gun to be removed before using the unit. Continue holding trigger for approximately one minute to allow any excess air out of the unit. Water will flow through the gun at low pressure during this procedure. For more bleeding tips, see the section titled "Operating Instructions."

Gun safety lock

This pressure washer is equipped with a gun trigger safety lock. When not using the pressure washer, use the safety lock to keep from accidentally engaging the high pressure spray.

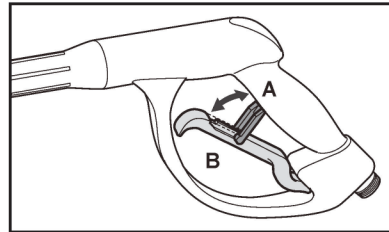

Adjustable spray nozzle

The adjustable nozzle will allow you to use any variety of spray patterns from a full fan spray (Diagram B) to a direct stream spray (Diagram A). When using the pressure washer to clean wood decks, siding, vehicles etc., always start using the fan spray and begin spraying from a minimum 36" away to avoid damaging the surface of the material you are cleaning. Always begin by spraying in a testing area free and clear of people and objects.

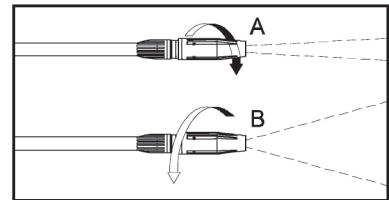

Dispensing detergent

The built-in detergent dispenser will allow you to apply many forms of liquid detergent onto the work surface. Detergent application happens at low-pressure only. Insert the adjustable nozzle onto the gun, and pull out on the end of the nozzle so that the pressure washer is in low-pressure mode (B: Low pressure setting). Remove the cap on the detergent reservoir and fill with liquid detergent only.

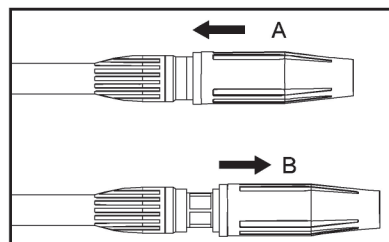

Do not put any water into the reservoir. The pressure washer will mix water and detergent automatically. When finished applying the detergent to the work surface, push back in on the end of the adjustable nozzle and spray off the detergent by using the high-pressure spray (A : High pressure setting). In high-pressure mode, the pressure washer will not dispense detergent.

Using detergents

The pressure washer will dispense detergent only at low pressure. Use the adjustable spray nozzle to apply detergents and to rinse clean.

Biodegradable detergents are specifically formulated to protect the environment and your pressure washer. These detergents will not clog the filter and will protect the internal parts of the pressure washer for a longer life.

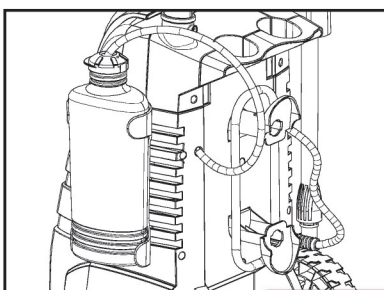

1. Open the cover of the detergent reservoir by twisting it off.
2. Fill the detergent reservoir with any approved liquid detergent. Close the cover.

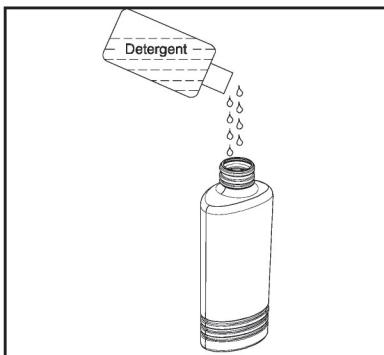

3. Pull out on the end of the adjustable nozzle to put the pressure washer into low-pressure mode.

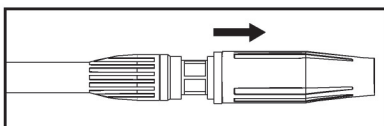

4. To apply the detergent cleanser to your working area, turn the pressure washer switch to the ON position. Pull the trigger to operate the unit. The pressure washer will mix the detergent with water. Do not allow the detergent to dry on the object you are cleaning.

WARNING

Never use products with bleach, chlorine or any other corrosive materials, including liquids containing solvents (i.e. gas, oil etc.), tri-sodium phosphate products, ammonia, or acid-based cleaners. These chemicals will harm the machine and cause damage to the surface being cleaned. Always read the label to follow the correct application recommended by the chemical manufacturer.

5. To clean the working area, push in on the end of the adjustable nozzle to return it to high-pressure mode. Spray high-pressure water onto the work area to rinse off the work area and any remaining detergent.

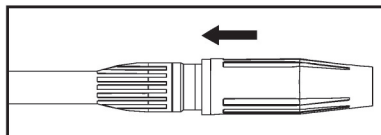

Shut-down procedure

When finished using the pressure washer, follow these steps listed below to shut down the machine:

1. Turn the pressure washer to the OFF position.
2. Unplug the power cord from the power outlet.
3. Turn off the water supply.
4. Before disconnecting high-pressure hose connection, point the gun in a safe direction and discharge the high-pressure water.
5. Disconnect high-pressure hose from the pressure washer and gun.
6. Disconnect garden hose from the pressure washer.
7. Remove excess water from the pump by tipping the unit on both sides to drain any remaining water from inlet and outlet fittings.
8. Remove Water Intake Filter and flush with water to remove dirt or debris. Return filter once cleaned.

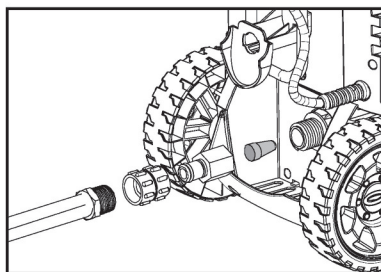

9. Drain detergent reservoir and flush with running water.
10. Wipe away any remaining water on all parts and fittings.
11. Engage the gun safety lock.

- Store the pressure washer, parts, and accessories in an area with a temperature above 0°C (32°F).

- Vary the pattern spray angle and the distance to the cleaning surface until optimum cleaning efficiency is achieved without damaging the surface.

Working techniques

This section describes basic working technique with safety rules for using a high pressure washer to perform your cleaning work. This information is no substitute for professional skills and experience. If you get into a situation where you feel unsafe, stop and seek expert advice. Do not attempt any task that you feel unsure of!

! WARNING

Always test the spray in an area free and clear of people and objects before you spray at the intended cleaning surface.

i information

Observe all country-specific or municipal rules and regulations for trimming hedges.

Do not use your machine during other people's normal rest periods.

Distance from cleaning surfaces

The distance between the spray nozzle and the cleaning surface is one of the important factors that affect the impact force of the water. The impact force of the water increases as the spray nozzle is moved closer to the surface.

You can vary the impact force by controlling:

- The nozzle's spray pattern.
- The nozzle's angle to the cleaning surface.
- The nozzle's distance from the cleaning surface.

Never use a narrow high impact stream on a surface that is susceptible to damage. Avoid spraying windows with a narrow high impact stream or turbo nozzle. Doing so may break the glass.

- Before triggering the spray gun, select a spray nozzle with a wide spray pattern.
- Place the nozzle approximately 20inch (50cm) away from the cleaning surface.
- Hold the nozzle at a 45 degree angle (A) to the cleaning surface with a distance (D) 20inch (50cm), and then trigger the spray gun.

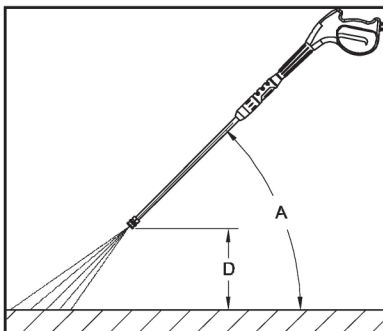

! WARNING

Before removing, installing or adjusting spray nozzle or any accessory, make sure to shut off the pressure washer, relieve system pressure, and engage the spray trigger locking latch, otherwise severe injury may result.

Wood and vinyl decks

Rinse deck and surrounding area with fresh water. If using detergent, fill the detergent reservoir and apply to the area being cleaned at low pressure. For optimal results, reduce your work area to smaller sections and clean each section one at a time. Allow the detergent to rest on the surface for a few minutes and then rinse at high pressure. **DO NOT LET THE CLEANSER DRY.** Always clean from left to right and top to bottom for best results. Rinse at high pressure using the fan spray keeping the tip of the spray nozzle at least 6-9 inches from the cleaning surface. Maintain a further distance from the cleaning area when using a direct spray. Caution: For softer woods, increase the distance from the cleaning area.

Cement patios, stone, and brick

Rinse cleaning and surrounding area with fresh water. If using detergent, fill the detergent reservoir and apply to the area being cleaned at low pressure. Rinse at high pressure using the fan spray in a sweeping motion keeping the tip of the spray nozzle at least 3-6 inches from the cleaning surface. Maintain a further distance from the cleaning area when using a direct spray.

Cars, boats, and motorcycles

Rinse cleaning and surrounding area with fresh water. If using detergent, fill the detergent reservoir and apply to the area being cleaned at low pressure. To achieve the best results, clean one side at a time. Allow the detergent to rest on the surface for a few minutes, but do not let the detergent dry. Rinse at high pressure using the fan spray in a sweeping motion keeping the tip of the spray nozzle at least 8 inches from the cleaning surface. Maintain a further distance from the cleaning area when using a direct spray. Wipe surface dry for a polished finish.

Barbecue grills, power equipment, and garden tools

Rinse cleaning and surrounding area with fresh water. If using detergent, fill the detergent reservoir and apply to the area being cleaned at low pressure. Allow the detergent to rest on the surface for a few minutes, but do not let the detergent dry. Rinse at high pressure using the fan spray keeping the tip of the spray nozzle at least 1-3 inches from the cleaning surface. Maintain a further distance from the cleaning area when using a direct spray.

Maintenance and care

Maintenance schedule

IMPORTANT! Time intervals shown are maximum. Actual use and your experience will determine the frequency of required maintenance.		Before starting to work	Daily and/or at the end of work	Whenever tank is refilled	Weekly	Monthly	Yearly	if there is a failure	if there is a damage	As required
		System / Component	Maintenance Procedure							
Complete machine	Visual inspection (Condition, leak)	√								
	Clean		√							√
ON/OFF switch, Spray trigger, Trigger locking latch	Function test	√				√	√			
Water filter	Inspect	√				√				
	Clean				√					
	Replace						√		√	√
Fasteners, inclusive of Bolts, Screws, Nuts	Inspect	√			√					
	Tighten				√					√
	Replace								√	
Safety Information Label	Replace								√	

WARNING

Before cleaning, inspecting or repairing the machine, make sure the machine has been stopped the water built in the pump, pressure hose and spray gun has been released.

NOTICE

DO not operate this pressure washer without the water inlet filter in place as deposits could build up internally and affect the functioning of the machine.

NOTICE

Do not spray the pressure washer with water.

1. Use a damp cloth to clean exterior surfaces of the pressure washer.
2. Use an air compressor (25 PSI) to clear dirt and debris from the pressure washer.
3. This pressure washer is supplied with a closed lubrication system, so no addition of oil is needed.
4. Check all hoses and accessories for damage prior to use.
5. Check the water intake filter periodically for deposits. Clean this filter regularly for maximum performance.

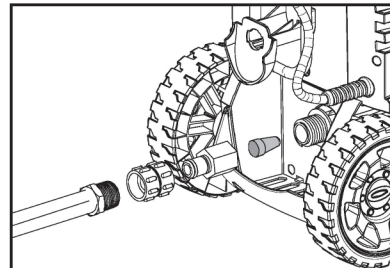

Repair

Users of this machine should only carry out the maintenance and service work described in this user's manual. CRAFTOP recommends that other repair work be performed by authorized dealer and service center using genuine CRAFTOP replacement parts.

Storage

NOTICE

Do not store your machine for periods of time 30 days or longer without performing protective storage maintenance which includes the following procedure:

Winter Storage

Protect your pressure washer parts from freezing.

1. Follow all shut-down procedures.
2. After disconnecting the water supply, and before disconnecting the high-pressure hose, turn the pressure washer on for 2-3 seconds, until any remaining water in the pump exits, then turn the machine off immediately.



NOTICE

Continued use of the pressure washer without water supply attached will cause severe damage to the machine.

3. Always store the pressure washer, parts, and accessories in an area with a temperature above 0° C (32° F).



NOTICE

Failure to comply with these storage introductions will result in damage to the pump assembly.

Disposal

Observe all country-specific and local waste disposal rules and regulations.

CRAFTOP products must not be thrown in the garbage bin. Take the machine, accessories and packaging to an approved disposal site for environment friendly recycling.

Dispose of all packing material in an environmentally responsible manner.

Contact your local recycling center or factory to dispose used engine oil in a proper way.



DANGER

Plastic bags can be a danger to young children, dispose of immediately!

Contact your local authorized dealer or service center for the latest information on waste disposal.

Troubleshooting guide

DANGER

Fuel vapors are extremely flammable and may cause fire and/or explosion. Never test for ignition spark by grounding spark plug near cylinder plug hole, otherwise serious personal injury may result.

Problem	Cause	Solution
When the switch is in the "I" position, the machine does not start	<ol style="list-style-type: none"> 1. Electrical socket is faulty 2. Voltage is inadequate 3. GFCI trips 4. Power cord is not plugged in 	<ol style="list-style-type: none"> 1. Check plug, socket, and fuses 2. Check that the voltage is adequate 3. Reset / Try another outlet 4. Plug in power cord
The pump does not reach adequate pressure or fluctuates	<ol style="list-style-type: none"> 1. Water Intake Filter is clogged 2. Pump is drawing air 3. Suction valves are clogged/worn 4. Diameter of garden hose too small 5. Water supply is restricted 6. Insufficient water supply 	<ol style="list-style-type: none"> 1. Remove and clean filter 2. Tighten connections/bleed system 3. Clean or replace valves 4. Replace with ¾ inch garden hose 5. Check hose for kinks or leaks 6. Fully open water source
The pressure washer has or will not maintain pressure	Excessive air in waterline and pump	Turn unit and water supply off / Bleed system / Hold trigger down
The pressure washer makes excessive noise	<ol style="list-style-type: none"> 1. Intake is blocked 2. Valves are worn, dirty, or clogged 3. Water Intake Filter is dirty 	<ol style="list-style-type: none"> 1. Check the intake valves 2. Check, clean or replace valves 3. Check, clean, or replace filter
The motor stops running while in use	Net voltage lower than suggested	Check that the voltage is adequate

information

If your high pressure washer seems to need further service, please consult with your local authorized dealer or service center.

CRAFTOP®

WWW.CRAFTOP.COM

CRAFTOP®



Manual del usuario

Hidrolavadora de alta presión

EHW5239T, EHW8939TR



EXPERTS
IN EQUIPMENTS OF
GARDENING AND AGRICULTURE

INGLÉS
VERSIÓN: 00-202201

Le agradecemos la compra de las hidrolavadoras CRAFTOP

Estas hidrolavadoras de alta presión ofrecen una tecnología avanzada al incorporar muchas características convenientes para que usted pueda realizar su trabajo de limpieza diario.

Antes de intentar utilizar estas hidrolavadoras, lea atentamente este manual hasta que comprenda completamente y pueda seguir todas las normas de seguridad, las precauciones y las instrucciones de funcionamiento y mantenimiento. Le ayudará tanto a familiarizarse con estas hidrolavadoras como a reconocer y evitar situaciones que podrían ponerle en peligro a usted y a otras personas. **Un uso descuidado o inadecuado puede causar lesiones graves o incluso mortales.**

Si tiene alguna pregunta sobre su limpiadora de alta presión y este manual, póngase en contacto con su distribuidor o centro de servicio autorizado local. Siempre agradecerán sus preguntas, sugerencias y críticas constructivas.

Esperamos que disfrute de estas hidrolavadoras y le deseamos muchos años de trabajo de limpieza seguro y agradable.

CRAFTOP CANADA LTD.

The logo for CRAFTOP is displayed in a stylized, bold, orange font. The word "CRAFTOP" is written in a slanted, italicized style. A registered trademark symbol (®) is located to the right of the word.

Índice de contenidos

Guía de uso de este manual	25
Resumen del producto	27
Especificaciones técnicas	34
Precauciones e instrucciones de seguridad	35
Montaje	41
Detergente	42
Preparación	43
Operación	44
Procedimiento de apagado	45
Técnicas de trabajo	46
Mantenimiento y cuidado	47
Reparar	48
Almacenamiento	48
Eliminación	48
Guía para la resolución de problemas	49

Guía de uso de este manual

Este Manual del Usuario se refiere a una hidrolavadora de alta presión CRAFTOP, también llamada máquina y/o producto en este Manual del Usuario.

Toda la información, las especificaciones, las descripciones y las ilustraciones de este manual son tan precisas como se conocen en el momento de su publicación, pero están sujetas a cambios sin previo aviso. Debido al continuo desarrollo del producto, puede haber diferencias entre su máquina y la información de este manual. La información, las especificaciones, las descripciones y las ilustraciones de este manual no suponen ninguna obligación o compromiso legal.

Las ilustraciones son sólo orientativas y se utilizan únicamente para ayudar a explicar las descripciones e instrucciones del texto. Las ilustraciones pueden incluir equipos y accesorios opcionales, y pueden no incluir todo el equipamiento de serie.

Algunos signos o símbolos de la máquina pueden ser un poco diferentes y se refieren a los requisitos especiales de certificación para ciertos mercados.

Cualquier modificación técnica de la máquina que se haya introducido después del plazo de redacción, consulte a su distribuidor local para obtener más información complementaria.

Todas las precauciones e instrucciones de seguridad descritas en este manual deben ser observadas durante la operación de la lavadora de alta presión, y todas las regulaciones, normas y ordenanzas de seguridad federales, estatales y locales aplicables también deben ser observadas.

No venda, preste o alquile la máquina sin este manual de usuario. Asegúrese siempre de incluir este manual de usuario junto con esta máquina, y asegúrese de que cualquier persona que la utilice entienda la información contenida en este manual.

Signos y símbolos

PELIGRO

Los textos con este símbolo contienen información sobre situaciones peligrosas que pueden causar la muerte o lesiones graves si no se evitan.

ADVERTENCIA

Los textos con este símbolo contienen información sobre situaciones peligrosas que pueden causar la muerte o lesiones graves si no se evitan.

PRECAUCIÓN

Los textos con este símbolo contienen información sobre situaciones de peligro que pueden causar lesiones leves o moderadas si no se evitan.

AVISO

Los textos con este símbolo informan sobre situaciones que pueden causar daños en la lavadora de alta presión si no se evitan.

información

Los textos con este símbolo contienen información complementaria.



¡Debilitamiento o alerta!

Deben observarse precauciones especiales de seguridad al trabajar con esta máquina, ya que tiene una gran potencia eléctrica y agua a alta presión.

Lea y comprenda el Manual del Usuario.

Lea atentamente este manual de usuario, asegúrese de que entienda completamente y puede seguir todas las normas de seguridad, precauciones, instrucciones de funcionamiento y mantenimiento antes de intentar utilizar esta hidrolavadora, ¡el no hacerlo puede causar lesiones graves o incluso mortales!



Llevar ropa adecuada.



Se requiere protección para los ojos y los oídos.

Utilice siempre gafas de seguridad adecuadas o gafas de seguridad con protecciones laterales, así como tapones o silenciadores para los oídos cuando utilice esta máquina.





Protección de las manos.

Utilice siempre guantes adecuados cuando manipule detergente químico u opere una lavadora de alta presión.



Se requiere protección para los pies.

Use zapatos o botas con suela antideslizante en su área de trabajo.



Peligros de descarga eléctrica.

Tenga cuidado con el cable de alta tensión cuando utilice la máquina.

¡No toques!



Riesgo de inyecciones.

Para reducir el riesgo de inyección o de lesiones, no dirija nunca el chorro de agua hacia las personas o los animales domésticos ni coloque ninguna parte del cuerpo en el chorro. Las mangueras y accesorios con fugas también pueden causar lesiones por inyección. No sujete las mangueras ni los accesorios.



Riesgo de explosión.

No pulverice líquidos inflamables. Los líquidos inflamables, el combustible y sus vapores son explosivos y pueden causar quemaduras graves o la muerte.



Riesgo de soborno.

Para reducir el riesgo de lesiones por contragolpe, sujete la pistola y la varilla firmemente con ambas manos cuando trabaje con la máquina.

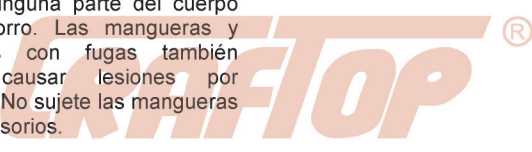

EHW5239T

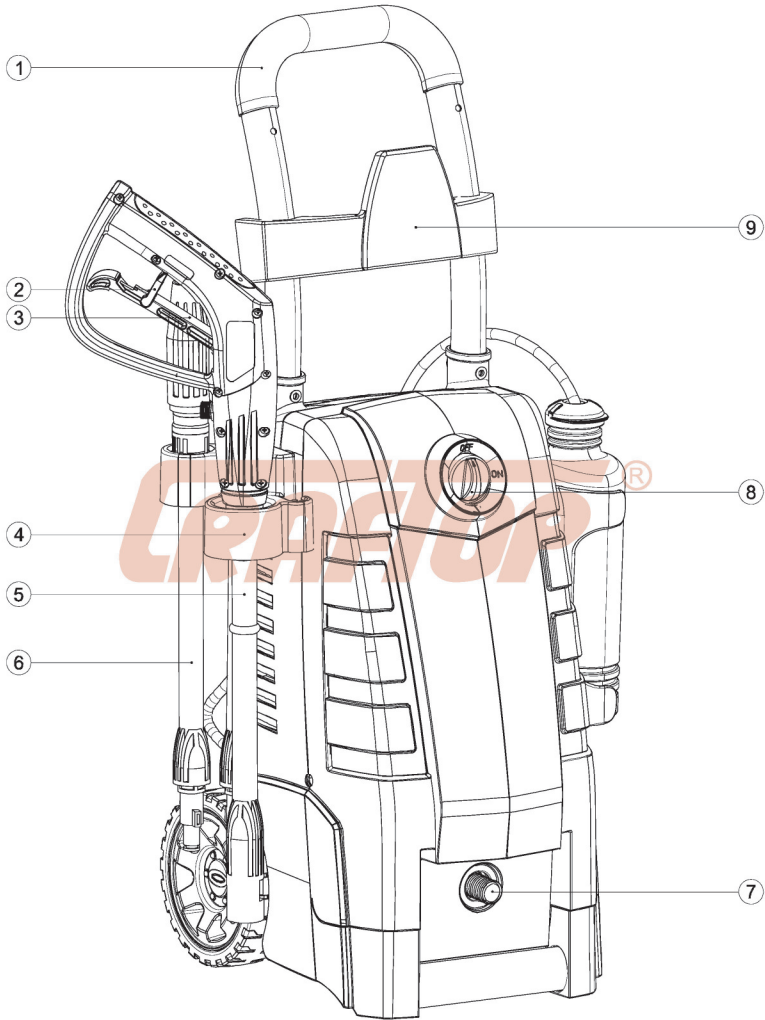

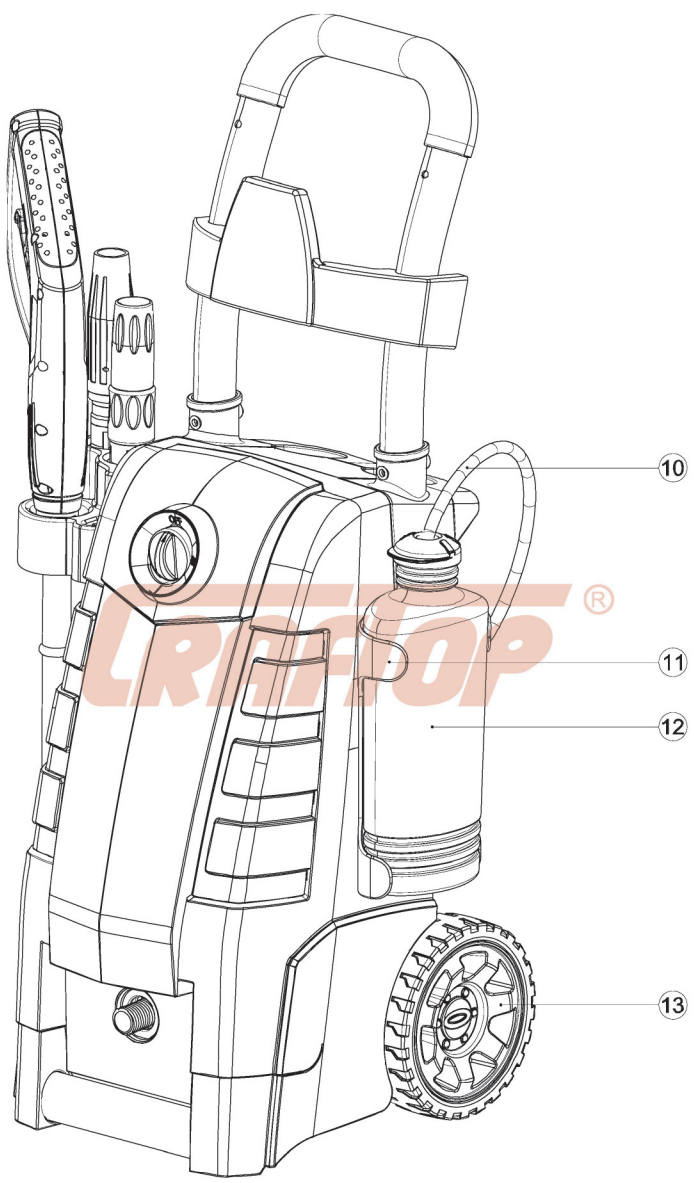

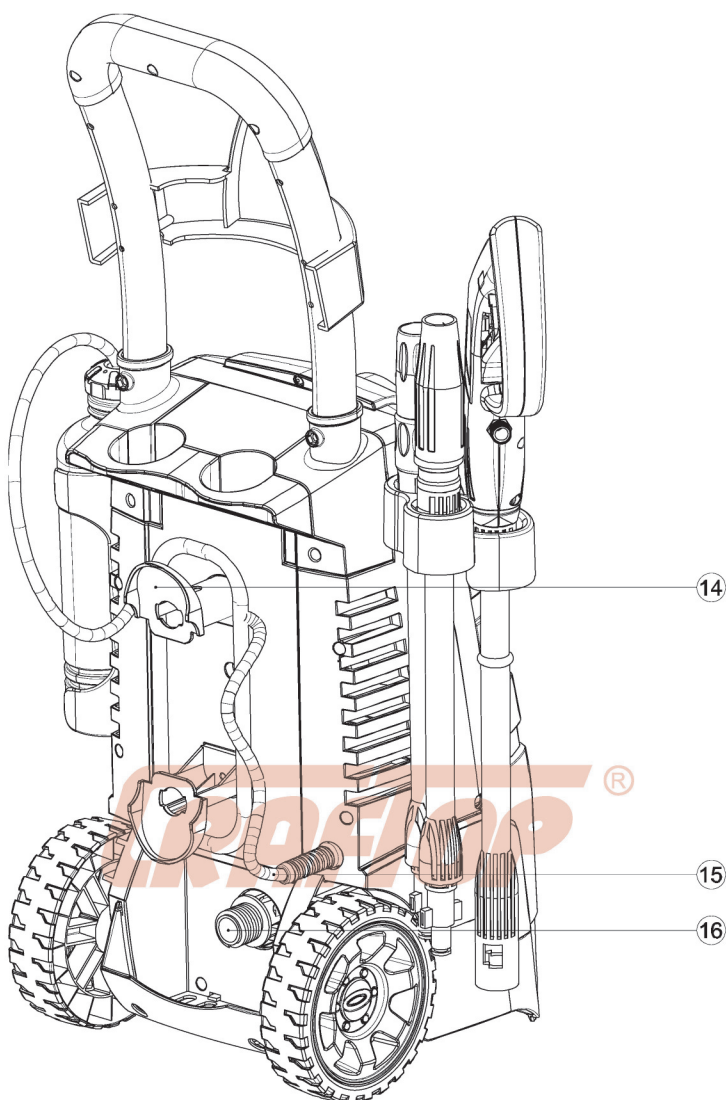

Índice	Nombre de la pieza	Descripción
1	Mango	Se utiliza para maniobrar la máquina cuando se transporta con las manos.
2	Pestillo de bloqueo del gatillo	Se utiliza para evitar el funcionamiento accidental o la pulverización accidental.
3	Gatillo de pulverización	Apriételo para rociar agua a presión; y, suéltelo para parar.
4	Funda para pistola	Se utiliza para colocar la pistola de pulverización en la máquina cuando no se utiliza.
5	Pistola de pulverización	Se utiliza para manipular y rociar agua a presión.
6	Varilla de pulverización	Se utiliza para ampliar su alcance para facilitar la limpieza.
7	Salida de la bomba	Conecte su manguera de alta presión aquí.
8	Interruptor de encendido	Interruptor de encendido/apagado. Posición 'ON': arranca la bomba. Posición 'OFF': apaga la máquina.

Índice	Nombre de la pieza	Descripción
9	Soporte para manguera de presión	Para colgar la manguera de presión cuando no se utiliza.
10	Manguera de detergente	Conectar entre la botella de detergente y la bomba.
11	Soporte para botella de detergente	Para sujetar la botella de retención en la máquina.
12	Botella de detergente	Una botella diseñada para el detergente aprobado.
13	Rueda	Facilita la movilidad de la máquina para desplazarse manualmente por el suelo.
14	Soporte para el cable	Enrolle el cable alrededor del soporte y sujételo en la máquina.
15	Cable de alimentación	Conecte la máquina a la red eléctrica.
16	Entrada de la bomba	Utilizando el acoplamiento de conexión rápida incluido, conecte su manguera de jardín aquí.

CRAFTOP®

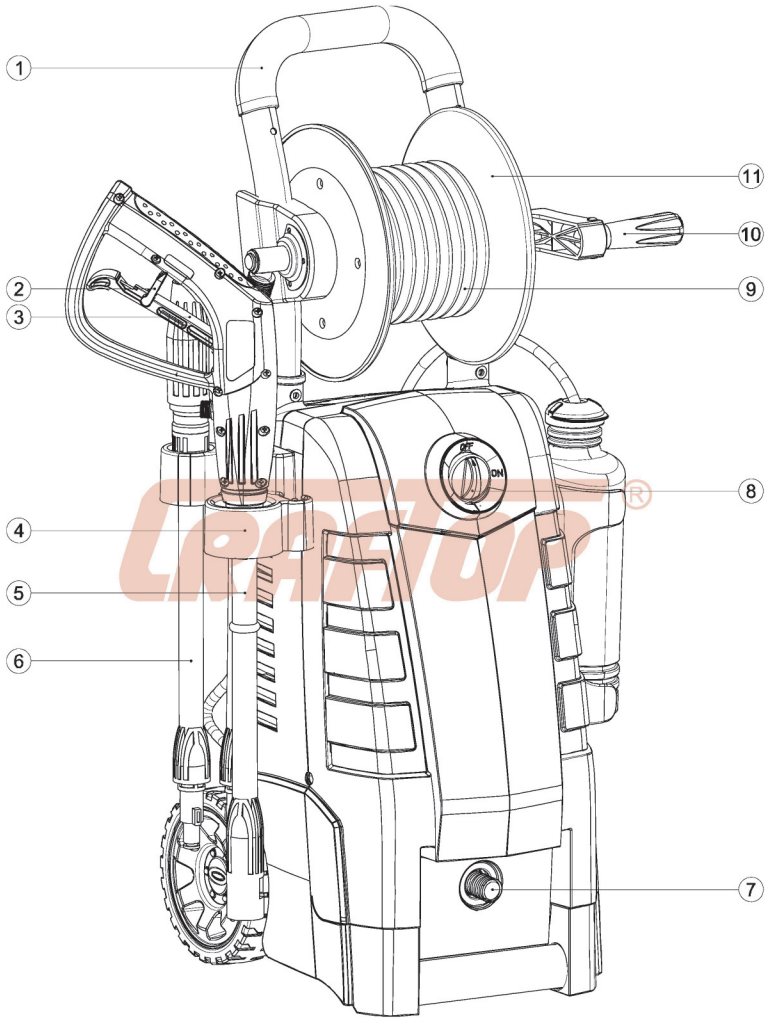

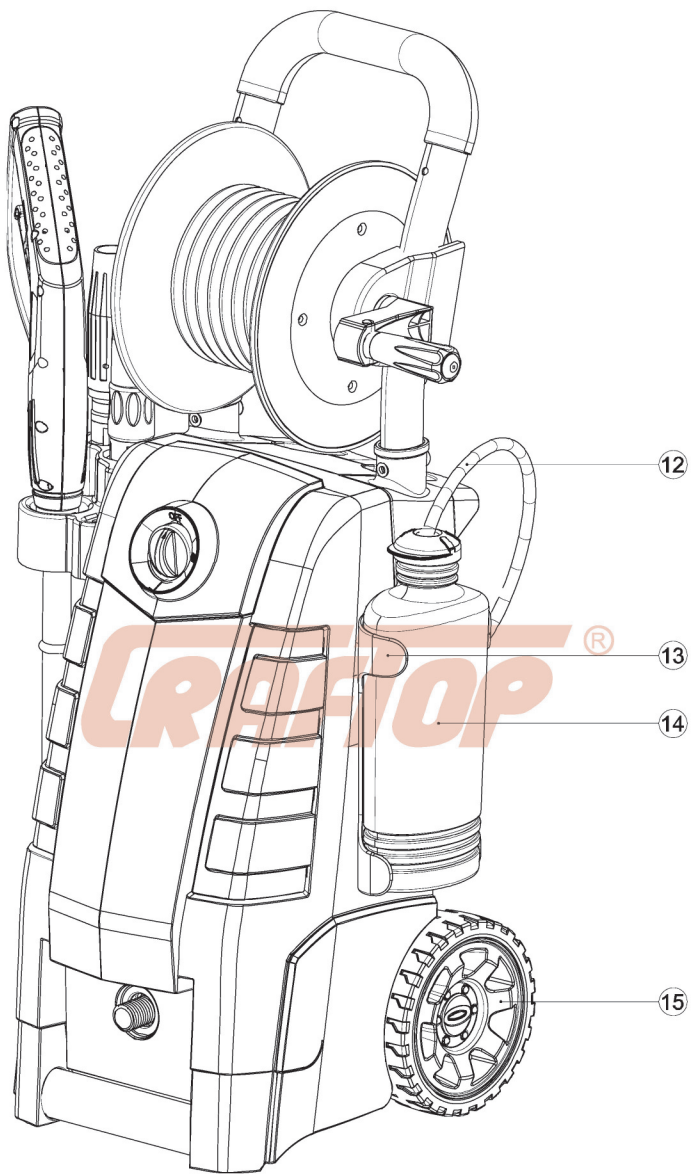

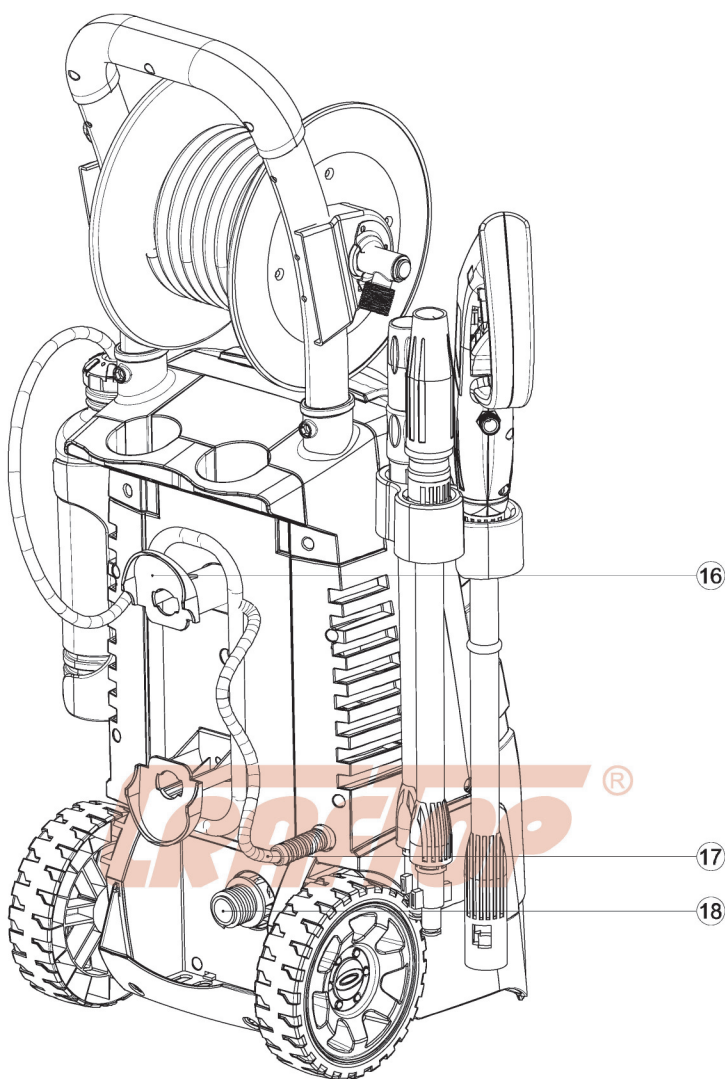

Índice	Nombre de la pieza	Descripción
1	Mango	Se utiliza para maniobrar la máquina cuando se transporta con las manos.
2	Pestillo de bloqueo del gatillo	Se utiliza para evitar el funcionamiento accidental o la pulverización accidental.
3	Gatillo de pulverización	Apriételo para rociar agua a presión; y, suéltelo para parar.
4	Funda para pistola	Se utiliza para colocar la pistola de pulverización en la máquina cuando no se utiliza.
5	Pistola de pulverización	Se utiliza para manipular y rociar agua a presión.
6	Varilla de pulverización	Se utiliza para ampliar su alcance para facilitar la limpieza.
7	Salida de la bomba	Conecte su manguera de alta presión aquí.
8	Interruptor de encendido	Interruptor de encendido/apagado. Posición 'ON': arranca la bomba. Posición 'OFF': apaga la máquina.
9	Manguera de alta presión	Conecte la pistola pulverizadora con la bomba y transfiera el agua a alta

Índice	Nombre de la pieza	Descripción
	n	presión de la bomba a la pistola pulverizadora.
10	Manivela del carrete de manguera	Un mango plegable que puede ayudarle a girar el carrete de la manguera rápidamente, para que pueda enrollar y liberar la manguera fácilmente.
11	Carrete de manguera de alta presión	Un mecanismo para almacenar y utilizar una manguera en un barril para facilitar el acceso
12	Manguera de detergente	Conectar entre la botella de detergente y la bomba.
13	Soporte para botella de detergente	Para sujetar la botella de retención en la máquina.
14	Botella de detergente	Una botella diseñada para el detergente aprobado.
15	Rueda	Facilita la movilidad de la máquina para desplazarse manualmente por el suelo.
16	Soporte para el cable	Enrolle el cable alrededor del soporte y sujételo en la máquina.
17	Cable de alimentación	Conecte la máquina a la red eléctrica.
18	Entrada de la bomba	Utilizando el acoplamiento de conexión rápida incluido, conecte su manguera de jardín aquí.

Esta máquina está diseñada para aplicaciones residenciales específicas. No la modifique ni la utilice para ninguna otra aplicación que no sea la diseñada. Este equipo no está diseñado para uso industrial. Consulte los iconos siguientes para conocer las aplicaciones sugeridas.



Escaleras



Coche



Esgrima



Cubierta y patio



Piso del garaje



Calzada



Sidings



Preparación de la pintura

Especificaciones técnicas

MODELO			EH5239T	EHW8939TR
Artículo	Descripción	Unidad	Especificación	
En general	Dimensión del paquete (L x W x H)	mm	362X318X860	362X318X860
	Peso	kg	10.5	17
	Temperatura de aplicación	°C	+5 ~ +60	
Requisitos de la fuente de alimentación	Tensión principal de CA	V	110	
	Frecuencia principal	Hz	60	
	Potencia máxima de entrada	W	2,000	2,200
	Tipo de motor		Cepillado	Inducción

MODELO			EH5239T	EHW8939TR
Artículo	Descripción	Unidad	Especificación	
	Presión de funcionamiento	MPa	9.5	11
	Presión máxima de funcionamiento	MPa	14	16
	Consumo de agua	L/h	360	
	Presión máxima de entrada	MPa	0.3	
	Temperatura máxima del fluido bombeado	°C	+5~+60	
Manguera de alta presión	Longitud	m	5	7
Depósito de detergente	Capacidad del depósito	L	1.5	
Nivel de presión sonora (LpA)	Medido según la norma ISO 3744	dB(A)	72	
Nivel de potencia sonora (LpW)	Medido según la norma ISO 3744	dB(A)	95	
Valor medio ponderado de la aceleración: < 2,65 m/s				

información

El voltaje y la frecuencia principal de CA pueden variar según el país y la zona, CRAFTOP ofrece más opciones para que el cliente seleccione y compre. El voltaje AC opcional es de 120V, 127V, 220V, 230V o 240V; y la frecuencia principal opcional es de 50Hz.

Para su producto específico, consulte la placa de características para encontrar la información correspondiente.

información

Las especificaciones, descripciones e ilustraciones de este manual son tan precisas como se conocen en el momento de su publicación, pero están sujetas a cambios sin previo aviso.

Precauciones e instrucciones de seguridad



Deben observarse precauciones especiales de seguridad al trabajar con esta máquina, ya que tiene una potencia de alto voltaje y agua a alta presión.



Antes de intentar utilizar esta hidrolavadora, lea atentamente este manual hasta que comprenda completamente y pueda seguir todas las normas de seguridad, precauciones e instrucciones de funcionamiento y mantenimiento. Un uso descuidado o inadecuado puede causar lesiones graves o incluso mortales.

Consejos de seguridad importantes

ADVERTENCIA

- Nunca apunte la boquilla de alta presión hacia personas o animales.

- No beba nunca alcohol ni consuma drogas mientras maneja la hidrolavadora.
- No utilice nunca la hidrolavadora mientras esté de pie en el agua.
- Nunca toque el enchufe eléctrico con las manos mojadas.
- Nunca deje que las conexiones eléctricas descansen en el agua.
- Nunca haga funcionar la lavadora a presión sin que el agua esté abierta.
- No utilice nunca agua caliente con esta hidrolavadora.

Importantes precauciones de seguridad

PELIGRO

- Todos los conductores eléctricos y los cables de comunicación pueden tener un flujo de electricidad con altos voltajes. Esta máquina no está aislada contra la corriente eléctrica. Nunca salpique el vapor de agua a los cables, de lo contrario pueden producirse lesiones graves o incluso la muerte.
- Riesgo de inyección o lesiones - No apunte nunca la boquilla de pulverización hacia una persona, un animal o hacia usted mismo. Manténgase alejado de

la boquilla. Lleve siempre la ropa y los EPI (equipos de protección individual) adecuados cuando trabaje o realice el mantenimiento.

ADVERTENCIA

Cuando se utilice este producto, deben seguirse siempre las precauciones básicas, incluyendo las siguientes:

- Lea todas las instrucciones antes de utilizar el producto. Guarde todas las instrucciones de seguridad.
- Respete todos los reglamentos, normas y ordenanzas locales de seguridad aplicables.
- Para evitar el rociado accidental de agua, coloque siempre el gatillo de rociado en la posición de bloqueo y enganche el pestillo de bloqueo del gatillo cuando no lo utilice.
- Nunca se debe permitir que los menores de edad utilicen esta hidrolavadora. No permita que otras personas se acerquen al limpiador de alta presión cuando lo ponga en marcha o lo utilice. Mantenga a los transeúntes, especialmente a los niños, y a los animales fuera del área de trabajo y manténgase a una distancia segura. Es necesario supervisar de cerca a los niños para asegurarse de que no entren en la zona de trabajo ni jueguen con la máquina.
- No utilice la hidrolavadora cuando esté fatigado o bajo la influencia del alcohol o las drogas.
- Saber parar la máquina y reducir la presión inmediatamente. Estar completamente familiarizado con los controles.
- Manténgase alerta: sea siempre consciente de hacia dónde dirige el spray de alta presión.
- Mantenga la zona de limpieza libre de personas.
- Mantenga una buena postura y equilibrio en todo momento: no se extienda en exceso ni se apoye en un soporte inestable.
- El uso de lavadoras a presión puede crear superficies húmedas para caminar. Durante el uso de una lavadora a presión, las fuerzas de la pistola pueden hacer que pierda el equilibrio y se caiga.
- La zona de trabajo debe tener un drenaje adecuado para reducir la posibilidad de una caída debido a las superficies resbaladizas.
- Siga las instrucciones de mantenimiento especificadas en el manual.
- Para reducir el riesgo de electrocución, mantenga todas las conexiones secas y alejadas del suelo. No toque el enchufe con las manos mojadas.
- No deje nunca que su hidrolavadora funcione sin vigilancia. Cuando no esté en uso (por ejemplo, durante una pausa de trabajo), apáguela y asegúrese de que no la utilicen personas no autorizadas.
- La persona que utilice esta hidrolavadora debe estar en buenas condiciones físicas y mentales, y no estar bajo la influencia del alcohol y las drogas. Nunca utilice esta hidrolavadora cuando esté fatigado, enfermo o molesto. Si se siente cansado, tome un descanso.
- Los componentes de esta máquina generan un campo electromagnético durante su funcionamiento, que puede interferir con algunos marcapasos. Para

reducir el riesgo de lesiones graves o mortales, las personas con marcapasos deben consultar a su médico y al fabricante del marcapasos antes de utilizar esta máquina. En ausencia de dicha información, CRAFTOP no recomienda el uso de esta máquina a nadie que tenga un marcapasos.

- El ruido emitido por esta máquina puede estar restringido a ciertas horas por la normativa nacional o local.
- El usuario de esta máquina es responsable de evitar daños a terceros o a su propiedad.

PRECAUCIÓN

La exposición prolongada al frío y/o a las vibraciones puede provocar lesiones. Lea y siga todas las instrucciones de seguridad y funcionamiento para minimizar el riesgo de lesiones. El incumplimiento de las instrucciones puede provocar lesiones dolorosas en la muñeca, la mano o el brazo.

El Fenómeno de Raynaud puede afectar a los dedos de ciertas personas si se exponen a vibraciones y frío. La exposición a las vibraciones y al frío puede provocar sensaciones de hormigueo y quemazón, seguidas de pérdida de color y adormecimiento de los dedos. Se recomienda encarecidamente tomar las siguientes precauciones:

- Mantenga el cuerpo caliente, especialmente la cabeza, el cuello, las manos, las muñecas, los tobillos y los pies.
- Mantenga una buena circulación sanguínea realizando ejercicios vigorosos con los brazos durante las pausas de trabajo frecuentes.
- Limite las horas de funcionamiento, descanse cuando se sienta cansado o fatigado.
- Si experimenta molestias, enrojecimiento e hinchazón de los dedos, seguidos de blanqueamiento y pérdida de sensibilidad, consulte a su médico antes de seguir exponiéndose al frío y a las vibraciones.

El uso excesivo de los músculos y tendones de los dedos, las manos, los brazos y los hombros puede causar dolor, hinchazón, entumecimiento, debilidad y dolor extremo en esas zonas.

- Evite utilizar la muñeca en una postura doblada, extendida o torcida. En su lugar, intente mantener una posición recta de la muñeca. Además, al agarrar, utilice toda la mano, no sólo el pulgar y el índice.
- Haz pausas periódicas para minimizar la repetición y dejar que tus manos descansen.
- Reduzca la velocidad y la fuerza con la que realiza el movimiento repetitivo.
- Haz ejercicio para fortalecer los músculos de las manos y los brazos.
- Deje de utilizar inmediatamente la máquina y otras herramientas eléctricas, y consulte a un médico si siente hormigueo, entumecimiento o dolor en los dedos, las manos, las muñecas o los brazos.

Precauciones generales de seguridad

- No pulverice nunca líquidos inflamables ni utilice la limpiadora a presión en zonas que contengan polvo, líquidos o vapores combustibles.
- La manguera de alta presión puede desarrollar fugas por desgaste, abuso, dobleces, etc. No utilice una manguera dañada.
- Algunos productos químicos o detergentes pueden ser nocivos si se inhalan o se ingieren causando lesiones graves. Utilice un respirador o una máscara siempre que exista la posibilidad de inhalar vapores. Lea todas las instrucciones incluidas con la máscara para estar seguro de que ésta le proporcionará la protección necesaria contra la inhalación de vapores nocivos.
- Antes de poner en marcha la lavadora a presión en tiempo frío, compruebe todas las piezas del equipo y asegúrese de que no se ha formado hielo. No almacene la máquina en ningún lugar donde la temperatura vaya a ser inferior a 0°C (32°F).
- No realice ninguna modificación en ninguno de los componentes. Las máquinas con piezas rotas o faltantes, o sin la carcasa o las cubiertas de protección, no deben funcionar NUNCA.
- Mantenga la manguera de alta presión conectada a la hidrolavadora y a la pistola pulverizadora mientras el sistema esté presurizado. Desconectar la manguera mientras la máquina está presurizada es peligroso, y puede causar lesiones.
- No deje la lavadora a presión sin vigilancia mientras el interruptor de encendido esté encendido.
- Mantenga el agua pulverizada lejos del cableado eléctrico, de lo contrario puede producirse una descarga eléctrica mortal.

PRECAUCIÓN

La exposición prolongada al frío y/o a las vibraciones puede provocar lesiones. Lea y siga todas las instrucciones de seguridad y funcionamiento para minimizar el riesgo de lesiones. El incumplimiento de las instrucciones puede provocar lesiones dolorosas en la muñeca, la mano o el brazo.

El Fenómeno de Raynaud puede afectar a los dedos de ciertas personas si se exponen a vibraciones y frío. La exposición a las vibraciones y al frío puede provocar sensaciones de hormigueo y quemazón, seguidas de pérdida de color y adormecimiento de los dedos. Se recomienda encarecidamente tomar las siguientes precauciones:

- Mantenga el cuerpo caliente, especialmente la cabeza, el cuello, las manos, las muñecas, los tobillos y los pies.
- Mantenga una buena circulación sanguínea realizando ejercicios vigorosos con los brazos durante las pausas de trabajo frecuentes.
- Limite las horas de funcionamiento, descance cuando se sienta cansado o fatigado.
- Si experimenta molestias, enrojecimiento e hinchazón de los dedos, seguidos de blanqueamiento y pérdida de sensibilidad, consulte a

su médico antes de seguir exponiéndose al frío y a las vibraciones.

El uso excesivo de los músculos y tendones de los dedos, las manos, los brazos y los hombros puede causar dolor, hinchazón, entumecimiento, debilidad y dolor extremo en esas zonas.

- Evite utilizar la muñeca en una postura doblada, extendida o torcida. En su lugar, intente mantener una posición recta de la muñeca. Además, al agarrar, utilice toda la mano, no sólo el pulgar y el índice.
- Haz pausas periódicas para minimizar la repetición y dejar que tus manos descansen.
- Reduzca la velocidad y la fuerza con la que realiza el movimiento repetitivo.
- Haz ejercicio para fortalecer los músculos de las manos y los brazos.
- Deje de utilizar inmediatamente la máquina y otras herramientas eléctricas, y consulte a un médico si siente hormigueo, entumecimiento o dolor en los dedos, las manos, las muñecas o los brazos.

Mantenimiento de un aparato con doble aislamiento

En un producto con doble aislamiento, se proporcionan dos sistemas de aislamiento en lugar de una toma de tierra. En un producto con doble aislamiento no se proporciona ningún medio de conexión a tierra, ni se debe añadir un medio de conexión a tierra al producto. El mantenimiento de un producto con doble aislamiento requiere un cuidado extremo y un conocimiento del sistema, y sólo debe ser realizado por personal de servicio cualificado. Las piezas de repuesto de un producto con doble aislamiento deben ser idénticas a las piezas que sustituyen. Un producto con doble aislamiento está marcado con las palabras "DOBLE AISLAMIENTO" o "DOBLE AISLADO". Este símbolo también puede estar marcado en la máquina.

Uso de alargadores

NO SE RECOMIENDA el uso de un cable de extensión con este producto.

Si tiene que utilizar un cable alargador, utilice únicamente cables alargadores destinados a ser utilizados en el exterior. Estos cables están identificados con una marca "ACEPTABLE PARA USAR CON APARATOS DE EXTERIOR, GUARDAR EN EL INTERIOR MIENTRAS NO SE USE". Utilice únicamente alargadores con una capacidad eléctrica no inferior a la del producto. Examine el cable alargador antes de utilizarlo. NO UTILICE ALARGADORES DAÑADOS. No tire del cable para desconectarlo del receptáculo, desconéctelo siempre tirando del enchufe. Mantenga el cable alejado del calor y de los bordes afilados. Desconecte siempre el cable alargador de la toma de corriente antes de desconectar el producto del cable alargador.

ADVERTENCIA

Para reducir el riesgo de electrocución, mantenga todas las conexiones secas y alejadas del suelo. No toque el enchufe con las manos mojadas.

Ropa y EPI

ADVERTENCIA

Siempre que se utilice una hidrolavadora de alta presión hay que llevar ropa adecuada y equipos de protección individual (EPI) homologados.



Se requiere protección para los ojos y los oídos.

Utilice siempre gafas de seguridad adecuadas o gafas de seguridad con protecciones laterales, así como tapones o silenciadores para los oídos cuando utilice esta máquina.



Protección de las manos.

Utilice siempre guantes adecuados cuando manipule detergente químico u opere una lavadora de alta presión.



Ropa adecuada.

La ropa debe ser ajustada pero permitir una total libertad de movimientos.

No lleve ropa suelta, joyas, pañuelo, corbata o cualquier cosa que pueda quedar atrapada en las palas móviles de la máquina.



Protección de los pies.

Use zapatos o botas con suela antideslizante en su área de trabajo.

Los equipos de protección personal no pueden eliminar el riesgo de lesiones, pero reducirán el grado de las mismas si se produce un accidente. Pida ayuda a su distribuidor de limpiadoras de alta presión para elegir los equipos adecuados.

La exposición prolongada o continuada a niveles de ruido elevados puede causar daños auditivos permanentes. Utilice siempre una protección auditiva aprobada cuando trabaje con una limpiadora de alta presión.

Uso correcto de la hidrolavadora

ADVERTENCIA

Esta máquina está destinada a ser utilizada sólo con agua fría. No utilice agua caliente en esta lavadora a presión.

ADVERTENCIA

Este equipo de lavado a presión debe ser utilizado únicamente por operarios cualificados. Los menores de edad y las personas no capacitadas no deben utilizar nunca esta máquina.

Este limpiador de alta presión sólo debe utilizarse para limpiar superficies sólidas y otros elementos que no se dañen con el agua a alta presión o la fuerza del chorro de pulverización. No la utilice para otros fines, ya que el

uso incorrecto puede provocar lesiones personales o daños materiales, incluyendo daños a la máquina. Antes de utilizar esta máquina para realizar su trabajo, practique siempre en una zona de prueba poco visible para saber cuándo pueden producirse daños.

Bajo ninguna circunstancia debe modificar el diseño original de la hidrolavadora sin la aprobación del fabricante. Utilice siempre piezas de recambio originales. Las modificaciones o accesorios no autorizados pueden provocar lesiones graves o incluso mortales.

Bajo ninguna circunstancia debe hacer funcionar su hidrolavadora de alta presión si está dañada, mal ajustada o mantenida, o si no está completa o firmemente montada. Inspeccione siempre el limpiador de alta presión antes de cada uso, y sustituya las piezas inmediatamente si están desgastadas, sueltas, tienen fugas, están dañadas o faltan.

PRECAUCIÓN

La hidrolavadora puede utilizarse para una gran variedad de aplicaciones, como el lavado de coches, barcos, patios, cubiertas, garajes, etc., en los que es necesaria una alta presión para eliminar la suciedad y los residuos.

- Nunca apunte la boquilla de pulverización hacia personas, animales, dispositivos eléctricos, plantas o la propia máquina.
- El flujo de agua a alta presión puede dañar la superficie de trabajo si no se utiliza correctamente. Pruebe siempre primero el chorro en una zona abierta.
- No deje que se congele el agua de la bomba, la manguera y otras partes de la máquina.
- No haga funcionar la máquina en seco. Asegúrese de que el suministro de agua está completamente abierto antes de hacer funcionar la máquina.
- Asegúrese de que el suministro de agua que utiliza para la lavadora a presión no está sucio, ni tiene arena, ni contiene productos químicos corrosivos. El uso de un suministro de agua sucia comprometerá la larga vida de la lavadora a presión.
- No utilice la lavadora a presión a una presión de fluido superior a la indicada para la lavadora a presión. Nunca haga funcionar la lavadora a presión sin suministro de agua. Hacer funcionar la unidad sin suministro de agua causará daños irreparables a la unidad.
- Desconecte siempre el cable de la bujía y colóquelo en un lugar donde no pueda entrar en contacto con la bujía para evitar un arranque accidental al poner en marcha, transportar, ajustar o realizar reparaciones, excepto los ajustes del carburador.
- Sujete siempre el accesorio de pulverización firmemente con las dos manos cuando realice sus trabajos de limpieza. El chorro de pulverización provoca fuerzas reactivas en el accesorio de pulverización en dirección contraria a la de la pulverización (retroceso o retroceso). Sujete firmemente el accesorio de pulverización con ambas manos para controlar las fuerzas reactivas, incluido el par de torsión adicional que se produce al utilizar

accesorios de pulverización en ángulo o una varilla de pulverización en ángulo.

- No maneje el limpiador de alta presión con una sola mano. La operación con una sola mano puede causar lesiones graves al operador, a los ayudantes, a los transeúntes o a cualquier combinación de estas personas. **El limpiador de alta presión DEBE utilizarse con las dos manos.**



- Enganche siempre el pestillo de seguridad del gatillo en la posición de seguridad cuando se detenga la pulverización aunque sea por unos instantes.
- No coloque nunca la mano o los dedos sobre la punta de pulverización mientras se utiliza la máquina.
- Utilice la hidrolavadora sólo en una zona exterior bien ventilada. Nunca arranque o haga funcionar el motor dentro de una habitación o edificio cerrado. Los gases de escape contienen monóxido de carbono peligroso.
- No utilice nunca la máquina por la noche, en caso de niebla espesa o en cualquier otro momento en que su campo de visión pueda ser limitado y le resulte difícil mantener una visión clara de la zona de trabajo.
- Durante la lluvia, las tormentas, los vientos fuertes o huracanados, o en cualquier otro momento en que las condiciones meteorológicas puedan hacer inseguro el uso de esta máquina.
- No permita que ningún material bloquee las ranuras de refrigeración.
- Planifique cuidadosamente su operación de limpieza por adelantado. No empiece nunca a limpiar hasta que tenga la zona de trabajo despejada.
- Mantenga el pie y el equilibrio en todo momento. No se sitúe sobre superficies resbaladizas, irregulares o inestables. No opere la lavadora de alta presión en posiciones extrañas o sobre una escalera o escalerillas.
- No utilice una lavadora a presión para limpiar la máquina. El chorro sólido de agua a alta presión puede dañar las piezas de la máquina.
- NUNCA mueva la máquina tirando de la manguera de alta presión. Utilice la manija provista en la parte superior de la unidad.

- Al dispensar el detergente, la hidrolavadora aplica el detergente en la zona de limpieza sólo a baja presión. Una vez aplicado el detergente, rocíe el detergente fuera del área de trabajo utilizando la boquilla ajustable.

Mantener en buen estado de funcionamiento

⚠ PRECAUCIÓN

Todo el servicio de la lavadora de alta presión, aparte de los elementos enumerados en la sección de mantenimiento de este manual, debe ser realizado por un distribuidor de servicio autorizado o por personal de servicio competente de la lavadora de alta presión.

⚠ ADVERTENCIA

Utilice únicamente piezas de repuesto de alta calidad para evitar el riesgo de accidentes y daños en la herramienta eléctrica. Si tiene alguna duda al respecto, consulte a un distribuidor o centro de servicio autorizado. CRAFTOP recomienda el uso de piezas de recambio originales. Están diseñadas específicamente para adaptarse a su modelo y cumplir con sus requisitos de rendimiento.

Revise siempre la máquina para ver si hay tuercas, pernos y tornillos sueltos o faltantes. Apriete y/o sustituya según sea necesario.

Transporte de la hidrolavadora

Asegúrese de que el interruptor ON/OFF esté apagado antes de transportar la máquina.

Cuando transporte su hidrolavadora en un vehículo, asegure correctamente la máquina para evitar que se vuelque y se dañe.

Conectar al suministro de agua

No conecte la lavadora a presión directamente a un sistema de agua potable.

Si se conecta el limpiador a presión a un sistema de agua potable, debe instalarse un desconector entre el grifo y la manguera. El diseño del anti retorno debe cumplir con la normativa específica del país.

Si el agua potable ha pasado por el desconector, ya no puede considerarse agua potable.

Siga las normas y directrices emitidas por la compañía local de suministro de agua para evitar que el agua vuelva a fluir desde la lavadora a presión al sistema de agua potable.

No utilice la máquina con agua sucia (es decir, con agua que contenga arena, suciedad u otras partículas). Si existe el riesgo de que el suministro de agua esté sucio, busque y utilice una fuente de agua alternativa.

Durante el funcionamiento

⚠ ADVERTENCIA

Las piezas móviles pueden amputar los dedos o causar lesiones graves. Mantenga las manos, la ropa y los objetos sueltos alejados de todas las piezas móviles. Detenga siempre el motor, desconecte la bujía y asegúrese de que todas las piezas móviles se han detenido por completo antes de eliminar obstrucciones,

retirar residuos o realizar tareas de mantenimiento en la unidad.



Para reducir el riesgo de cortocircuito, incendio y electrocución, nunca dirija el spray hacia aparatos y equipos eléctricos, enchufes o cables de alimentación.



Mantenga las manos y los pies y otras partes del cuerpo alejados del chorro de agua en todo momento. El contacto con el chorro de agua puede provocar graves laceraciones e inyecciones de líquido. Debido a la alta presión y a la velocidad del chorro, los fluidos pueden penetrar en la piel y provocar una inyección de fluido y/o lesiones graves por corte. Si se produce un accidente y el chorro parece haber penetrado en la piel, busque atención médica de urgencia. No lo trate como un simple corte.

Riesgo de explosión.

No pulverice líquidos inflamables. Los líquidos inflamables, el combustible y sus vapores son explosivos y pueden causar quemaduras graves o la muerte.



Riesgo de soborno.

Para reducir el riesgo de lesiones por contragolpe, sujete la pistola y la varilla firmemente con ambas manos cuando trabaje con la máquina.



En caso de peligro inminente o en caso de emergencia, desconecte la máquina inmediatamente girando el interruptor ON/OFF a la posición OFF, y enganche el pestillo de bloqueo del gatillo.

- Sujete siempre firmemente el accesorio de pulverización con ambas manos para controlar las fuerzas reactivas, incluido el par de torsión adicional que se produce al utilizar accesorios de pulverización en ángulo o una varilla de pulverización en ángulo. El chorro de pulverización provoca fuerzas reactivas en el accesorio de pulverización en dirección contraria a la de la pulverización (retroceso o retroceso).
- No dirija nunca el chorro de alta presión hacia usted o hacia otras personas, ni siquiera para limpiar la ropa o el calzado. No dirija el chorro de alta presión hacia los animales.
- No se extienda en exceso. Mantenga el equilibrio y la estabilidad en todo momento. Se debe tener especial cuidado en condiciones resbaladizas y cuando se trabaje en pendientes o terrenos irregulares.
- Para reducir el riesgo de tropezar y perder el control, no camine hacia atrás mientras opera la lavadora a presión.

- Para reducir el riesgo de lesiones por pérdida de control, nunca opere la lavadora a presión mientras esté de pie en una escalera o en cualquier otro soporte inestable.
- Lleve siempre consigo las herramientas, los equipos, las piezas de recambio y los consumibles correspondientes:
 - Herramientas adjuntas en el paquete del producto.
 - Equipos de protección personal.
 - Combustible debidamente reservado
 - Piezas de repuesto (cuchilla de repuesto, etc.).
 - Las cosas que hay que notificar a su trabajo son (cuerda, señales de advertencia, etc.).
 - Silbato (para colaboración o emergencia).
- Compruebe que no hay transeúntes, niños ni animales en la zona de trabajo general. Si viene alguien:
 - Evite en todo momento las situaciones de peligro. Advierta a los adultos que mantengan a los niños y a los animales domésticos alejados de su zona de trabajo. Tenga cuidado si se le acercan. Las pulverizaciones a alta presión pueden provocar lesiones.
 - Si alguien le llama o le interrumpe mientras trabaja, asegúrese siempre de apagar la pistola y el motor antes de darse la vuelta. Evite trabajar cuando haya personas, especialmente niños, cerca.
- Esté siempre atento a su entorno y manténgase alerta ante posibles peligros que no pueda oír debido al ruido de la máquina.
- Asegúrate de tener siempre un buen equilibrio y una postura segura. Coloca los pies ligeramente separados (un poco más que la anchura de tus hombros), de modo que tu peso se distribuya uniformemente entre ambas piernas, y asegúrate de mantener siempre una postura firme y uniforme mientras trabajas.
- Tenga especial cuidado en condiciones resbaladizas (suelo húmedo), en pendientes o en terrenos irregulares.
- Tenga cuidado con los obstáculos (manguera, plantas, ladrillos, etc.) que podrían hacerle tropezar o dar un salto.
- No dirija el chorro de alta presión hacia lugares que no pueda ver. Observe la dirección del chorro en todo momento, tenga mucho cuidado al limpiar obstáculos altos (vehículo grande, edificio, etc.) y compruebe el otro lado del obstáculo antes de empezar a trabajar.
- No introduzca nunca en la bomba fluidos que contengan disolventes o ácidos no diluidos (por ejemplo, gasolina, aceite de calefacción, disolvente de pintura o acetona). Estas sustancias dañan los materiales utilizados en la máquina. El spray es altamente combustible, explosivo y venenoso.
- Esté especialmente atento y sea precavido cuando lleve protección auditiva, ya que su capacidad para oír avisos (gritos, alarmas, etc.) está restringida.
- Para reducir el riesgo de accidentes, tome un descanso suficiente con tiempo suficiente para evitar el cansancio o el agotamiento.

- Trabaje con calma y cuidado en condiciones de luz diurna y sólo cuando la visibilidad sea buena. Manténgase alerta para no poner en peligro a los demás.
- Para reducir el riesgo de accidentes, deje de trabajar inmediatamente en caso de náuseas, dolor de cabeza, alteraciones visuales (por ejemplo, reducción del campo de visión), problemas de audición, mareos, deterioro de la capacidad de concentración. Aparte de otras posibilidades, estos síntomas pueden ser causados por una concentración excesiva de gases de escape en la zona de trabajo.
- Opere su máquina de manera que produzca un mínimo de ruido y emisiones. Para evitar quejas por ruido, en general opere la máquina entre las 8AM y las 5PM los días de semana, y de 9AM a 5PM los fines de semana, detalle que debe consultar en su normativa local.
- Detenga siempre la máquina antes de realizar los trabajos de limpieza.
- Antes de dejar la hidrolavadora sin vigilancia: apague la máquina.

Después de terminar su trabajo

- Apague la máquina y desenchufe el cable eléctrico después de terminar el trabajo.
- Cierre el suministro de agua y apriete el gatillo de la pistola para liberar la presión atrapada. Enganche el pestillo de bloqueo del gatillo cuando no lo utilice.
- Desconecte la manguera de entrada de agua entre la máquina y el suministro de agua.
- Elimine el agua con un paño seco y limpie siempre el polvo y la suciedad de la máquina. No utilice disolventes de grasa para este fin.
- No utilice una lavadora a presión para limpiar la máquina. El chorro sólido de agua a alta presión puede dañar las piezas de la máquina.

Montaje

Su lavadora a presión requiere algo de montaje. Esta máquina sale de nuestra fábrica sin aceite para el motor. Antes de ponerla en funcionamiento, debe recibir un mantenimiento adecuado con combustible y aceite. Si tiene alguna pregunta sobre el montaje de su hidrolavadora, póngase en contacto con su distribuidor o centro de servicio autorizado.

Se requiere un EPI adecuado cuando se desembala la caja y se realiza el trabajo de montaje.

Puede necesitar una llave ajustable, un destornillador, una manguera de jardín estándar, etc.

Desembalar la lavadora a presión

1. Coloque la caja de envío en una superficie sólida y plana.
2. Retire el plástico de burbujas y otros materiales de embalaje.

3. Saque todas las piezas de la caja, excepto la lavadora a presión.
4. Corta con cuidado cada esquina de la caja de arriba a abajo.

Después de abrir la caja, compruebe los componentes incluidos en la siguiente lista:

- A. Lavadora de alta presión
- B. Varilla de pulverización
- C. Pistola de pulverización
- D. Filtro de entrada de agua (pre instalado)
- E. Conector rápido
- F. Manguera de alta presión

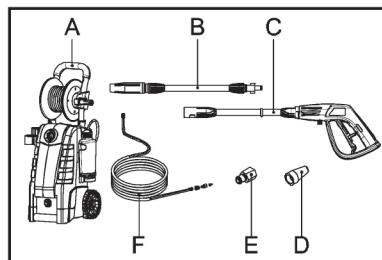

Conecte la manguera de presión a la pistola pulverizadora

1. Alinee el conector de un extremo de la manguera de presión con el accesorio de la pistola de pulverización.
2. Gire la tuerca en el sentido de las agujas del reloj para conectar la manguera de presión a la pistola. Utilice una llave para apretar bien la tuerca. **NO APRIETE DEMASIADO.**

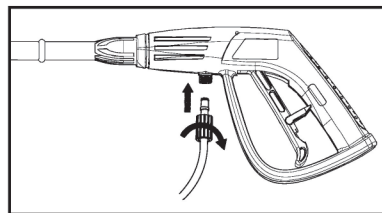

Conjunto de pistola y varilla

1. Introduzca la varilla de pulverización en la pistola.
2. Empuje y gire la varilla de pulverización en el sentido de las agujas del reloj en la pistola hasta bloquearla con la mano.
3. Cuando la varilla y la pistola están conectadas correctamente, no se pueden separar estos dos componentes tirando de ellos directamente.
4. Todos los accesorios deben estar insertados en la pistola para su correcta utilización.

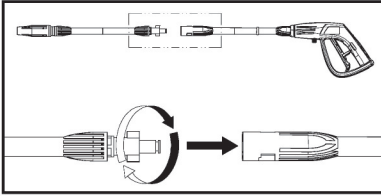

Conecte la manguera de presión a la máquina

1. Retire el tapón de plástico que se inserta en el racor antes de su envío. Este tapón de plástico puede desecharse una vez retirado.
2. Alinee un accesorio roscado del extremo de la manguera de presión con el accesorio macho de la parte delantera de la lavadora a presión.
3. Inserte/coincida completamente el accesorio roscado con la salida.
4. Gire la tuerca de la manguera en el sentido de las agujas del reloj para apretar la manguera de forma segura a la bomba. Apriete sólo con las manos.

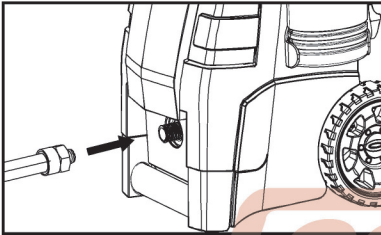

Conecte la manguera de jardín a la máquina

1. Antes de colocar la boquilla en el accesorio macho, retire la tapa de plástico que se inserta en el accesorio macho de la lavadora a presión antes de su envío. Este tapón de plástico puede desecharse una vez retirado.
2. Conecte el conector rápido a la lavadora a presión.
3. Una vez instalados ambos componentes, conecte la manguera de jardín con el acoplamiento rápido a la lavadora a presión.
4. Tire hacia atrás del manguito e inserte el accesorio de la manguera de jardín en el accesorio de la boquilla instalada en la lavadora a presión. Los componentes se bloquearán cuando estén completamente insertados.
5. Conecta la manguera de jardín al surtidor de agua.

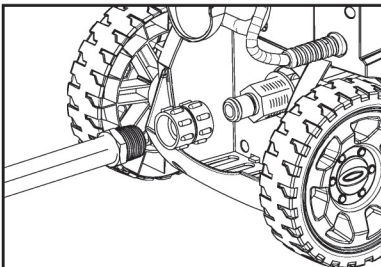

Detergente

AVISO

Esta lavadora a presión está destinada a ser utilizada únicamente con detergentes especiales para lavadoras a presión. Siga las instrucciones del fabricante del detergente, utilice únicamente detergentes recomendados para lavadoras a presión. El uso de detergentes no recomendados específicamente para su uso con lavadoras a presión puede causar daños a la bomba y a otros componentes de la lavadora a presión. Los daños causados a la lavadora a presión por el uso de detergentes no recomendados no están cubiertos por la garantía.

AVISO

No utilice jabones en polvo que obstruyen el sistema de inyección.

AVISO

Trabajar con un detergente asegura una rápida absorción de la suciedad, y permite que el agua a alta presión penetre y elimine la suciedad con mayor eficacia. Rocíe siempre el detergente sobre una superficie seca, no empape la zona. El remojo de la superficie diluye el detergente y reduce su capacidad de limpieza.

Algunos trabajos de limpieza pueden completarse utilizando sólo agua, pero para la mayoría, es ventajoso utilizar un detergente para penetrar y eliminar la suciedad con mayor eficacia. Cuando utilice un detergente aprobado para lavadoras a presión, asegúrese de que la superficie esté limpia y seca. No se recomienda mojar la superficie primero; diluirá el detergente y reducirá la eficacia de la limpieza.

Añada detergente

1. Si es necesario, añada el detergente a un recipiente aparte y dilúyalo con agua en la proporción especificada por el fabricante del detergente. No lo diluya en la botella de detergente de la lavadora a presión.
2. Saque la botella de detergente del soporte de la máquina. No tire de la manguera de detergente.

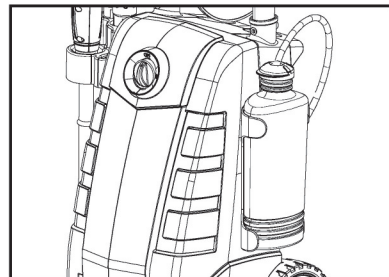

3. Gire el tapón de la botella de detergente en sentido contrario a las agujas del reloj para abrir el tapón.
4. Añada detergente en el depósito. No llene en exceso. Si es necesario, se recomienda utilizar un embudo. Esta hidrolavadora está destinada a utilizarse únicamente con detergentes para hidrolavadoras.

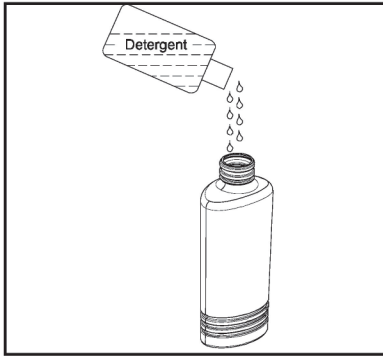

5. Gire la tapa del depósito de detergente en el sentido de las agujas del reloj para apretar bien la tapa del detergente.
6. Limpie el detergente derramado.
7. Vuelva a colocar la botella de detergente en el soporte de la máquina.

! AVISO

Cuando termine con el detergente, apriete el gatillo del rociador y continúe la limpieza con agua fría limpia, esto puede ayudar a eliminar algunos residuos de detergente en la máquina y los accesorios.

Limpieza con detergentes

- Cuando use detergente, utilice siempre la boquilla negra para detergente.
- Al aplicar los detergentes, utilice siempre la máquina con una presión de agua baja. Esto proporciona una aplicación suave del detergente, con una presión de agua equivalente a la de una manguera de jardín. Pruebe siempre el detergente en una zona oculta antes de utilizarlo.
- El detergente líquido se mezclará con el agua automáticamente, y se descargará a través de la boquilla de detergente a baja presión.
- Evite rociar agua sobre la superficie de limpieza cuando esté caliente o bajo la luz directa del sol, esto minimizará las posibilidades de que el detergente dañe la superficie pintada.
- No deje que el detergente se seque o puede dañar la superficie pintada. Deje que el detergente permanezca en la superficie durante un breve periodo de tiempo antes de aclarar con agua limpia a alta presión.

Preparación

! AVISO

Esta máquina está pensada para ser utilizada sólo con agua fría. No utilice agua caliente en esta hidrolavadora.

Lista de comprobación previa a la operación

Siga los siguientes pasos antes de utilizar la máquina cada vez:

1. Compruebe la ubicación de la lavadora a presión.
2. Asegúrese de que el interruptor de encendido/apagado está en la posición de apagado.

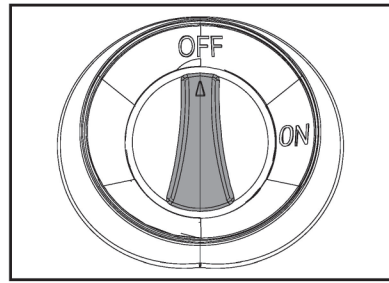

3. Conecte firmemente la manguera de jardín con conexión rápida al racor de entrada de la máquina. El suministro de agua debe proporcionar el consumo de agua y la presión especificados, de lo contrario la bomba puede resultar dañada.

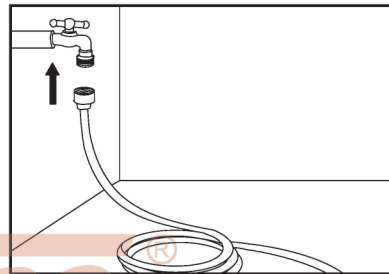

4. Fije la manguera de presión a la pistola pulverizadora según las instrucciones de montaje.
5. Inserte la boquilla de pulverización ajustable en la pistola de pulverización según el paso de montaje, y asegúrese de que está instalada de forma segura.
6. Conecte firmemente la manguera de alta presión al accesorio de salida de alta presión según el paso de montaje.
7. Abra completamente la válvula de suministro de agua.
8. Antes de poner en marcha la lavadora se debe abrir el agua, apretar el gatillo de pulverización para purgar todo el aire restante de la bomba y la manguera, y asegurarse de que el agua se mueve por las líneas y sale por la boquilla sin ninguna fuga antes de poner en marcha la máquina.
9. Compruebe/añada el detergente en el depósito de detergente.
10. Compruebe que no hay ninguna fuga.
11. Compruebe y observe todas las precauciones de seguridad e instrucciones de este manual antes de poner en marcha la máquina.

! ADVERTENCIA

Confirme que la boquilla de pulverización está bien fijada en el acoplamiento de conexión rápida en un extremo de la pistola de pulverización. Si la boquilla de

alta presión no está bien fijada, puede salir disparada de la pistola de pulverización durante el funcionamiento y causar lesiones.

⚠ ADVERTENCIA

¡RIESGO DE INYECCIÓN! La máquina comenzará a pulverizar cuando se apriete el gatillo. Al apagar la máquina después de su uso, todavía existe una alta presión dentro de la manguera y la unidad. Apunte la pistola en una dirección segura y descargue el exceso de presión. **NUNCA** dirija el chorro de agua a alta presión hacia personas o animales.

Operación

Encendido/apagado automático

La hidrolavadora está equipada con un interruptor automático de encendido y apagado. La hidrolavadora sólo funcionará cuando el interruptor de encendido esté en la posición ON y se apriete el gatillo de la pistola.

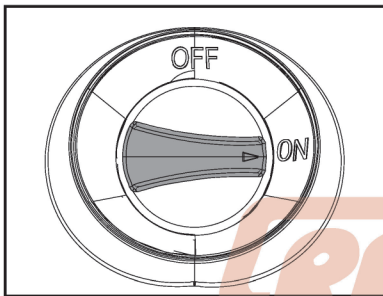

Cuando suelte el gatillo para dejar de rociar agua a través de la pistola, el motor de la hidrolavadora se apagará automáticamente. Simplemente apriete el gatillo de nuevo para reanudar el uso de la lavadora. Para dejar de utilizar la hidrolavadora, suelte el gatillo y coloque la unidad en la posición OFF.

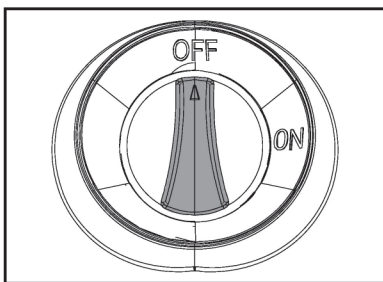

La unidad debe estar completamente apagada cuando no se utilice mientras esté desatendida.

Desangrar el arma

Es muy importante purgar la pistola antes de utilizar la hidrolavadora. Consulte las "Instrucciones de montaje" para montar la hidrolavadora. Para purgar la pistola, simplemente conecte la manguera de jardín a la lavadora a presión y apriete el gatillo ANTES de encender el suministro eléctrico. Esto permite eliminar el aire atrapado en el interior de la hidrolavadora y la pistola antes de utilizar la unidad. Continúe apretando el gatillo durante aproximadamente un minuto para

permitir que cualquier exceso de aire salga de la unidad. El agua fluirá a través de la pistola a baja presión durante este procedimiento. Para obtener más consejos de sangrado, consulte la sección titulada "Instrucciones de funcionamiento".

Bloqueo de seguridad del arma

Esta hidrolavadora está equipada con un bloqueo de seguridad del gatillo de la pistola. Cuando no utilice el limpiador a presión, utilice el bloqueo de seguridad para evitar activar accidentalmente el chorro de alta presión.

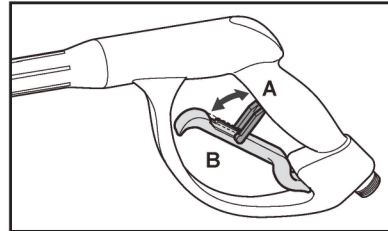

Boquilla de pulverización ajustable

La boquilla ajustable le permitirá utilizar cualquier variedad de patrones de rociado, desde un rociado de abanico completo (Diagrama B) hasta un rociado de chorro directo (Diagrama A). Cuando utilice el limpiador a presión para limpiar cubiertas de madera, revestimientos, vehículos, etc., comience siempre a utilizar el chorro en abanico y empiece a rociar desde un mínimo de 36" de distancia para evitar dañar la superficie del material que está limpiando. Comience siempre a rociar en un área de prueba libre y sin personas ni objetos.

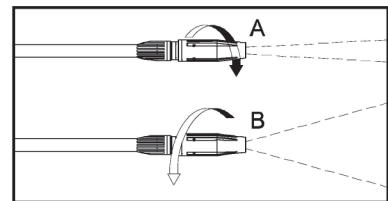

Dispensación de detergente

El dispensador de detergente incorporado le permitirá aplicar muchas formas de detergente líquido sobre la superficie de trabajo. La aplicación del detergente se realiza sólo a baja presión. Inserte la boquilla ajustable en la pistola, y tire del extremo de la boquilla para que la hidrolavadora esté en modo de baja presión (B: Ajuste de baja presión). Retire el tapón del depósito de detergente y llénelo sólo con detergente líquido.

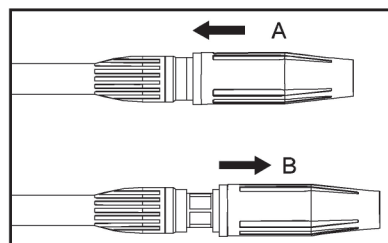

No ponga agua en el depósito. El limpiador a presión mezclará el agua y el detergente automáticamente. Cuando termine de aplicar el detergente a la superficie de trabajo, empuje hacia atrás el extremo de la boquilla ajustable y rocíe el detergente utilizando el rociador de alta presión (A: Ajuste de alta presión). En el modo de alta presión, la hidrolavadora no dispensará detergente.

Uso de detergentes

La hidrolavadora dispensará detergente sólo a baja presión. Utilice la boquilla de pulverización ajustable para aplicar los detergentes y para aclarar la limpieza.

Los detergentes biodegradables están formulados específicamente para proteger el medio ambiente y su hidrolavadora. Estos detergentes no obstruyen el filtro y protegen las partes internas de la hidrolavadora para una mayor vida útil.

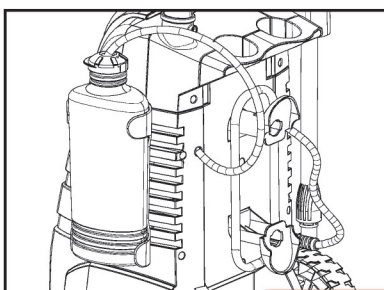

1. Abra la tapa del depósito de detergente girándola.
2. Llene el depósito de detergente con cualquier detergente líquido aprobado. Cierre la tapa.

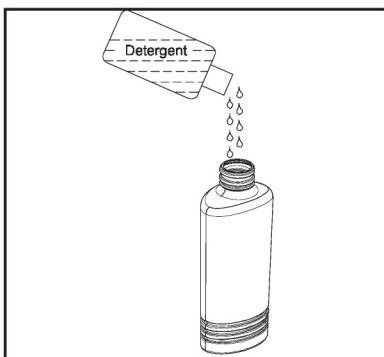

3. Tire del extremo de la boquilla ajustable para poner la hidrolavadora en modo de baja presión.

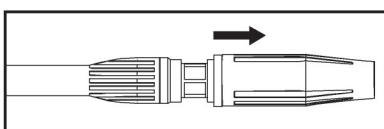

4. Para aplicar el detergente limpiador en su área de trabajo, coloque el interruptor de la lavadora a presión en la posición ON. Apriete el gatillo para hacer funcionar la unidad. El limpiador a presión mezclará el detergente con el agua. No permita que el detergente se seque en el objeto que está limpiando.

ADVERTENCIA

No utilice nunca productos con lejía, cloro o cualquier otro material corrosivo, incluyendo líquidos que contengan disolventes (por ejemplo, gas, aceite, etc.), productos con fosfato trisódico, amoníaco o limpiadores a base de ácido. Estos productos químicos dañarán la máquina y provocarán daños en la superficie que se está limpiando. Lea siempre la etiqueta para seguir la aplicación correcta recomendada por el fabricante del producto químico.

5. Para limpiar la zona de trabajo, presione el extremo de la boquilla ajustable para que vuelva a estar en modo de alta presión. Pulverice agua a alta presión sobre la zona de trabajo para enjuagar la zona de trabajo y los restos de detergente.

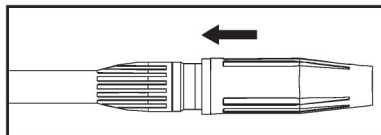

Procedimiento de apagado

Cuando termine de usar la lavadora a presión, siga los pasos que se indican a continuación para apagar la máquina:

1. Coloque el limpiador a presión en la posición de apagado.
2. Desenchufe el cable de alimentación de la toma de corriente.
3. Cierre el suministro de agua.
4. Antes de desconectar la conexión de la manguera de alta presión, apunte la pistola en una dirección segura y descargue el agua de alta presión.
5. Desconecte la manguera de alta presión de la hidrolavadora y de la pistola.
6. Desconecte la manguera de jardín de la lavadora a presión.
7. Retire el exceso de agua de la bomba inclinando la unidad sobre ambos lados para drenar el agua restante de los accesorios de entrada y salida.
8. Retire el filtro de entrada de agua y lávelo con agua para eliminar la suciedad o los residuos. Vuelva a colocar el filtro una vez limpio.

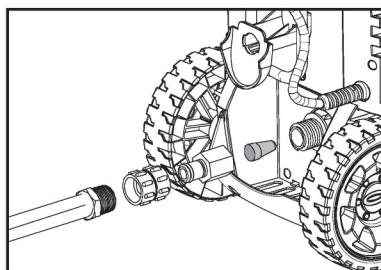

9. Vacíe el depósito de detergente y enjuague con agua corriente.
10. Limpie los restos de agua en todas las piezas y accesorios.
11. Enganche el seguro de la pistola.
12. Almacene la lavadora a presión, las piezas y los accesorios en un área con una temperatura superior a 0° (32°).

Técnicas de trabajo

En esta sección se describe la técnica de trabajo básica con las normas de seguridad para el uso de una hidrolavadora de alta presión para realizar su trabajo de limpieza. Esta información no sustituye las habilidades y la experiencia profesional. Si se encuentra en una situación en la que se siente inseguro, deténgase y busque el consejo de un experto. No intente realizar ninguna tarea de la que se sienta inseguro.

⚠ ADVERTENCIA

Pruebe siempre el pulverizador en una zona libre de personas y objetos antes de pulverizar sobre la superficie de limpieza prevista.

i información

Respete todas las normas y reglamentos específicos del país o del municipio para recortar los setos.

No utilice la máquina durante los períodos de descanso normales de otras personas.

Distancia de las superficies de limpieza

La distancia entre la boquilla de pulverización y la superficie de limpieza es uno de los factores importantes que afectan a la fuerza de impacto del agua. La fuerza de impacto del agua aumenta a medida que la boquilla de pulverización se acerca a la superficie.

Se puede variar la fuerza de impacto controlando:

- El patrón de pulverización de la boquilla.
- El ángulo de la boquilla con respecto a la superficie de limpieza.
- La distancia de la boquilla a la superficie de limpieza.

No utilice nunca un chorro estrecho de alto impacto en una superficie susceptible de sufrir daños. Evite rociar las ventanas con un chorro estrecho de alto impacto o con una boquilla turbo. Hacerlo puede romper el cristal.

1. Antes de disparar la pistola, seleccione una boquilla de pulverización con un patrón de pulverización amplio.
2. Coloque la boquilla a unos 50 cm de la superficie de limpieza.
3. Mantenga la boquilla en un ángulo de 45 grados (A) con respecto a la superficie de limpieza con una distancia (D) de 20 pulgadas (50cm), y luego dispare la pistola.

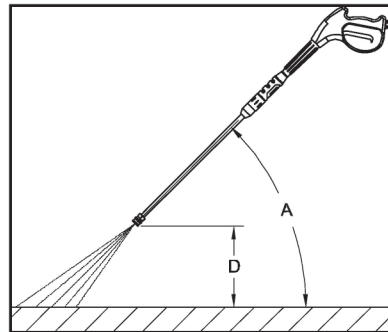

4. Varíe el ángulo de pulverización del patrón y la distancia a la superficie de limpieza hasta conseguir una eficacia de limpieza óptima sin dañar la superficie.

⚠ ADVERTENCIA

Antes de retirar, instalar o ajustar la boquilla de pulverización o cualquier accesorio, asegúrese de apagar el limpiador a presión, aliviar la presión del sistema y enganchar el pestillo de bloqueo del gatillo de pulverización; de lo contrario, pueden producirse lesiones graves.

Cubiertas de madera y vinilo

Aclare la cubierta y la zona circundante con agua dulce. Si utiliza detergente, llene el depósito de detergente y aplíquelo a la zona a limpiar a baja presión. Para obtener resultados óptimos, reduzca el área de trabajo a secciones más pequeñas y limpie cada sección de una en una. Deje que el detergente repose en la superficie durante unos minutos y luego aclare a alta presión. **NO DEJE QUE EL LIMPIADOR SE SEQUE.** Limpie siempre de izquierda a derecha y de arriba a abajo para obtener los mejores resultados. Aclare a alta presión utilizando el pulverizador en abanico manteniendo la punta de la boquilla de pulverización a una distancia mínima de 15 cm de la superficie de limpieza. Mantenga una distancia mayor de la zona de limpieza cuando utilice un chorro directo. Precaución: Para maderas más blandas, aumente la distancia de la zona de limpieza.

Patios de cemento, piedra y ladrillo

Aclare la limpieza y la zona circundante con agua dulce. Si utiliza detergente, llene el depósito de detergente y aplíquelo a la zona que se está limpiando a baja presión. Aclare a alta presión utilizando el pulverizador en abanico con un movimiento de barrido manteniendo la punta de la boquilla de pulverización a un mínimo de 3 a 6 pulgadas de la superficie de limpieza. Mantenga una distancia mayor de la zona de limpieza cuando utilice un chorro directo.

Coches, barcos y motos

Aclare la limpieza y la zona circundante con agua dulce. Si utiliza detergente, llene el depósito de detergente y aplíquelo a la zona que se está limpiando a baja presión. Para obtener los mejores resultados, limpie un lado a la vez. Deje que el detergente repose en la superficie durante unos minutos, pero no deje que se seque. Aclare a alta presión utilizando el pulverizador en abanico con un movimiento de barrido, manteniendo la punta de la boquilla de pulverización a un mínimo de

8 pulgadas de la superficie de limpieza. Mantenga una distancia mayor de la zona de limpieza cuando utilice un chorro directo. Secar la superficie para obtener un acabado pulido.

Parrillas, equipos eléctricos y herramientas de jardín

Aclare la limpieza y la zona circundante con agua dulce. Si utiliza detergente, llene el depósito de detergente y aplíquelo a la zona a limpiar a baja presión. Deje que

el detergente repose en la superficie durante unos minutos, pero no deje que se seque. Aclare a alta presión utilizando el pulverizador en abanico manteniendo la punta de la boquilla de pulverización a un mínimo de 1 a 3 pulgadas de la superficie de limpieza. Mantenga una distancia mayor de la zona de limpieza cuando utilice un chorro directo.

Mantenimiento y cuidado

Calendario de mantenimiento

<p>¡IMPORTANTE! Los intervalos de tiempo indicados son máximos. El uso real y su experiencia determinarán la frecuencia del mantenimiento necesario.</p>		Antes de empezar a trabajar	Diariamente y/o al final del trabajo	Cada vez que se rellena el depósito	Semanal	Mensualmente	Anualmente	si hay un fallo	Si hay un daño	Según se requiera
		Sistema / Componente	Procedimiento de mantenimiento							
Máquina completa	Inspección visual (estado, fuga)	✓								
	Limpia		✓							✓
Interruptor ON/OFF, gatillo de pulverización, pestillo de bloqueo del gatillo	Prueba de funcionamiento	✓				✓	✓			
Filtro de agua	Inspeccionar	✓				✓				
	Limpia				✓					
	Sustituir						✓	✓	✓	✓
Elementos de fijación, incluidos pernos, tornillos y tuercas	Inspeccionar	✓			✓					
	Apretar									✓
	Sustituir							✓		
Etiqueta de información de seguridad	Sustituir							✓		

⚠ ADVERTENCIA
Antes de limpiar, inspeccionar o reparar la máquina, asegúrese de que se ha detenido el agua acumulada en la bomba, la manguera de presión y la pistola pulverizadora.

! AVISO
No opere esta lavadora a presión sin el filtro de entrada de agua en su lugar, ya que los depósitos podrían acumularse internamente y afectar el funcionamiento de la máquina.

! AVISO
No rocíe la lavadora a presión con agua.

1. Utilice un paño húmedo para limpiar las superficies exteriores de la lavadora a presión.
2. Utilice un compresor de aire (25 PSI) para limpiar la suciedad y los residuos de la lavadora a presión.
3. Esta hidrolavadora se suministra con un sistema de lubricación cerrado, por lo que no es necesario añadir aceite.
4. Compruebe que todas las mangueras y accesorios no estén dañados antes de utilizarlos.
5. Compruebe periódicamente que el filtro de entrada de agua no tenga depósitos. Limpie este filtro regularmente para obtener el máximo rendimiento.

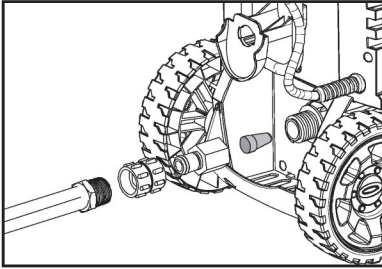

Reparar

Los usuarios de esta máquina sólo deben realizar los trabajos de mantenimiento y servicio descritos en este manual de usuario. CRAFTOP recomienda que el resto de los trabajos de reparación sean realizados por un distribuidor y centro de servicio autorizados, utilizando piezas de repuesto originales de CRAFTOP.

Almacenamiento

! AVISO

No almacene su máquina durante periodos de tiempo de 30 días o más sin realizar un mantenimiento de almacenamiento de protección que incluya el siguiente procedimiento:

Almacenamiento de invierno

Proteja las piezas de su hidrolavadora de la congelación.

1. Siga todos los procedimientos de apagado.
2. Después de desconectar el suministro de agua, y antes de desconectar la manguera de alta presión, encienda la hidrolavadora durante 2 ó 3 segundos, hasta que salga el agua restante en la bomba, y luego apague la máquina inmediatamente.

! AVISO

El uso continuado de la lavadora a presión sin el suministro de agua conectado causará graves daños a la máquina.

3. Almacene siempre el limpiador a presión, las piezas y los accesorios en una zona con una temperatura superior a 0° C (32° F).

! AVISO

El incumplimiento de estas introducciones de almacenamiento provocará daños en el conjunto de la bomba.

Eliminación

Respete todas las normas de eliminación de residuos específicas del país y locales.

Los productos CRAFTOP no deben tirarse a la basura. Lleve la máquina, los accesorios y el embalaje a un centro de eliminación de residuos autorizado para un reciclaje respetuoso con el medio ambiente.

Elimine todo el material de embalaje de forma responsable con el medio ambiente.

Póngase en contacto con el centro de reciclaje local o con la fábrica para eliminar el aceite de motor usado de forma adecuada.

! PELIGRO

Las bolsas de plástico pueden ser un peligro para los niños pequeños, ¡deséchelas inmediatamente!

Póngase en contacto con su distribuidor o centro de servicio autorizado local para obtener la información más reciente sobre la eliminación de residuos.

CRAFTOP®

Guía para la resolución de problemas

PELIGRO

Los vapores del combustible son extremadamente inflamables y pueden provocar un incendio y/o una explosión. No pruebe nunca la chispa de encendido conectando a tierra la bujía cerca del orificio de la bujía del cilindro; de lo contrario, pueden producirse graves lesiones personales.

Problema	Causa	Solución
Cuando el interruptor está en la posición "I", la máquina no arranca	<ol style="list-style-type: none"> 1. La toma de corriente está defectuosa 2. El voltaje es inadecuado 3. Disparos GFCI 4. El cable de alimentación no está enchufado 	<ol style="list-style-type: none"> 1. Compruebe el enchufe, la toma de corriente y los fusibles 2. Compruebe que la tensión es la adecuada 3. Reiniciar / Probar con otra toma de corriente 4. Enchufe el cable de alimentación
La bomba no alcanza la presión adecuada o fluctúa	<ol style="list-style-type: none"> 1. El filtro de entrada de agua está obstruido 2. La bomba extrae aire 3. Las válvulas de aspiración están obstruidas/desgastadas 4. Diámetro de la manguera de jardín demasiado pequeño 5. El suministro de agua está restringido 6. Suministro de agua insuficiente 	<ol style="list-style-type: none"> 1. Retirar y limpiar el filtro 2. Apretar las conexiones/sistema de sangrado 3. Limpiar o sustituir las válvulas 4. Sustituir por una manguera de jardín de 3/4 de pulgada 5. Compruebe que la manguera no esté doblada ni tenga fugas 6. Fuente de agua totalmente abierta
La lavadora a presión tiene o no mantiene la presión	Exceso de aire en la línea de flotación y en la bomba	Cierre la unidad y el suministro de agua / Purgar el sistema / Mantener el gatillo presionado
La hidrolavadora hace un ruido excesivo	<ol style="list-style-type: none"> 1. La entrada está bloqueada 2. Las válvulas están desgastadas, sucias u obstruidas 3. El filtro de entrada de agua está sucio 	<ol style="list-style-type: none"> 1. Comprobar las válvulas de admisión 2. Comprobar, limpiar o sustituir las válvulas 3. Comprobar, limpiar o sustituir el filtro
El motor deja de funcionar mientras se utiliza	Tensión neta inferior a la sugerida	Compruebe que la tensión es la adecuada

información

Si su limpiadora de alta presión parece necesitar más servicio, consulte con su distribuidor o centro de servicio autorizado local.

CRAFTOP®

WWW.CRAFTOP.COM